

Κοινωνική και Πολιτική Αγωγή

Γ΄ Γυμνασίου

ΤΟΜΟΣ 4

—ΣΤΟΙΧΕΙΑ ΑΡΧΙΚΗΣ ΕΚΔΟΣΗΣ—

ΣΥΓΓΡΑΦΕΙΣ

Στέλλα Σωτηρίου

Νομικός, Εκπαιδευτικός Β/θμιας Εκ-
παίδευσης

Στυλιανή Κορδονούρη

Νομικός, Εκπαιδευτικός Β/θμιας Εκ-
παίδευσης

Αικατερίνη Ζαφρανίδου

Κοινωνιολόγος, Εκπαιδευτικός Β/
θμιας Εκπαίδευσης

ΚΡΙΤΕΣ-ΑΞΙΟΛΟΓΗΤΕΣ

Αναστασία Αθανασούλα-Ρέππα

Αναπληρώτρια Καθηγήτρια της Α.
Σ.ΠΑΙ.ΤΕ

Βασίλειος Μπούρμπουλας

Σχολικός Σύμβουλος

Σοφία Ροδίτου

Νομικός, Εκπαιδευτικός Β/θμιας
Εκπαίδευσης

ΕΙΚΟΝΟΓΡΑΦΗΣΗ

Κλειώ Γκιζελή

Σκιτσογράφος-Εικονογράφος

ΦΙΛΟΛΟΓΙΚΗ ΕΠΙΜΕΛΕΙΑ

Αντώνιος Μαστραπός

Φιλολόγος, Εκπαιδευτικός Β/θμιας
Εκπαίδευσης

**ΥΠΕΥΘΥΝΟΙ ΤΟΥ ΜΑΘΗΜΑΤΟΣ
ΚΑΤΑ ΤΗ ΣΥΓΓΡΑΦΗ**

Παύλος Μάραντος

Σύμβουλος Νομικών/Πολιτικών
Επιστημών στο Π.Ι.

Νικόλαος Πετρόπουλος
Σύμβουλος Κοινωνιολογίας στο Π.Ι.

ΥΠΕΥΘΥΝΟΣ ΤΟΥ ΥΠΟΕΡΓΟΥ

Παύλος Μάραντος
Σύμβουλος Νομικών/Πολιτικών
Επιστημών στο Π.Ι.

ΠΡΟΕΚΤΥΠΩΤΙΚΕΣ ΕΡΓΑΣΙΕΣ

**«ΕΛΛΗΝΙΚΑ ΓΡΑΜΜΑΤΑ -
MULTIMEDIA A.E.»**

**Γ' Κ.Π.Σ. / ΕΠΕΑΕΚ ΙΙ / Ενέρ-
γεια 2.2.1 / Κατηγορία Πράξε-
ων 2.2.1.α:**

**«Αναμόρφωση των προγραμ-
μάτων σπουδών και συγγραφή
νέων εκπαιδευτικών πακέτων»**

ΠΑΙΔΑΓΩΓΙΚΟ ΙΝΣΤΙΤΟΥΤΟ
Μιχάλης Αγ. Παπαδόπουλος
Ομότιμος Καθηγητής του Α.Π.Θ.
Πρόεδρος του Παιδαγωγικού Ιν-
στιτούτου

Πράξη με τίτλο:

«Συγγραφή νέων βιβλίων και πα-
ραγωγή υποστηρικτικού εκπαι-
δευτικού υλικού με βάση το
ΔΕΠΠΣ και τα ΑΠΣ για το Γυμνά-
σιο»

Επιστημονικός Υπεύθυνος Έρ-
γου

Αντώνιος Σ. Μπομπέτσης
Σύμβουλος του Παιδαγωγικού
Ινστιτούτου

**Αναπληρωτές Επιστημονικοί
Υπεύθυνοι Έργου**

Γεώργιος Κ. Παληός
Σύμβουλος του Παιδαγωγικού
Ινστιτούτου

Ιγνάτιος Ε. Χατζηευστρατίου
Μόνιμος Πάρεδρος του Παιδα-
γωγικού Ινστιτούτου

**Έργο συγχρηματοδοτούμενο
75% από το Ευρωπαϊκό Κοινωνι-
κό Ταμείο και 25% από εθνι-
κούς πόρους.**

ΣΤΟΙΧΕΙΑ ΕΠΑΝΕΚΔΟΣΗΣ

Η επανέκδοση του παρόντος βιβλίου πραγματοποιήθηκε από το Ινστιτούτο Τεχνολογίας Υπολογιστών & Εκδόσεων «Διόφαντος» μέσω ψηφιακής μακέτας, η οποία δημιουργήθηκε με χρηματοδότηση από το ΕΣΠΑ / ΕΠ «Εκπαίδευση & Διά Βίου Μάθηση» / Πράξη «ΣΤΗΡΙΖΩ».



Ευρωπαϊκή Ένωση
Ευρωπαϊκό Κοινωνικό Ταμείο



ΕΠΙΧΕΙΡΗΣΙΑΚΟ ΠΡΟΓΡΑΜΜΑ
ΕΚΠΑΙΔΕΥΣΗ ΚΑΙ ΔΙΑ ΒΙΟΥ ΜΑΘΗΣΗ
επένδυση στην κοινωνία της γνώσης

ΥΠΟΥΡΓΕΙΟ ΠΑΙΔΕΙΑΣ & ΘΡΗΣΚΕΥΜΑΤΩΝ, ΠΟΛΙΤΙΣΜΟΥ & ΑΘΛΗΤΙΣΜΟΥ
ΕΙΔΙΚΗ ΥΠΗΡΕΣΙΑ ΔΙΑΧΕΙΡΙΣΗΣ

Με τη συγχρηματοδότηση της Ελλάδας και της Ευρωπαϊκής Ένωσης



ΕΣΠΑ
2007-2013
Πρόγραμμα για τη γνώση
ΕΥΡΩΠΑΪΚΟ ΚΟΙΝΩΝΙΚΟ ΤΑΜΕΙΟ

Οι διορθώσεις πραγματοποιήθηκαν κατόπιν έγκρισης του Δ.Σ. του Ινστιτούτου Εκπαιδευτικής Πολιτικής

Η αξιολόγηση, η κρίση των προσαρμογών και η επιστημονική επιμέλεια του προσαρμοσμένου βιβλίου πραγματοποιείται από τη Μονάδα Ειδικής Αγωγής του Ινστιτούτου Εκπαιδευτικής Πολιτικής.

Η προσαρμογή του βιβλίου για μαθητές με μειωμένη όραση από το ΙΤΥΕ – ΔΙΟΦΑΝΤΟΣ πραγματοποιείται με βάση τις προδιαγραφές που έχουν αναπτυχθεί από ειδικούς εμπειρογνώμονες για το ΙΕΠ.

**ΠΡΟΣΑΡΜΟΓΗ ΤΟΥ ΒΙΒΛΙΟΥ
ΓΙΑ ΜΑΘΗΤΕΣ
ΜΕ ΜΕΙΩΜΕΝΗ ΟΡΑΣΗ**

ΙΤΥΕ - ΔΙΟΦΑΝΤΟΣ

**ΥΠΟΥΡΓΕΙΟ ΠΑΙΔΕΙΑΣ, ΕΡΕΥΝΑΣ
ΚΑΙ ΘΡΗΣΚΕΥΜΑΤΩΝ ΙΝΣΤΙΤΟΥΤΟ
ΕΚΠΑΙΔΕΥΤΙΚΗΣ ΠΟΛΙΤΙΚΗΣ**

**Στέλλα Σωτηρίου
Στυλιανή Κορδονούρη
Αικατερίνη Ζαφρανίδου**

**Η συγγραφή και η επιστημονική
επιμέλεια του βιβλίου πραγμα-
τοποιήθηκε υπό την αιγίδα του Παι-
δαγωγικού Ινστιτούτου**

Κοινωνική και Πολιτική Αγωγή

Γ' Γυμνασίου

Ι. Τ. Υ. Ε. «ΔΙΟΦΑΝΤΟΣ»

Μέρος Β

Το άτομο και η πολιτεία



Τόμος 4

9 Εκλογές, κόμματα, ΜΜΕ

- Εκλογικό σώμα
- Χαρακτηριστικά ψηφοφορίας
- Εκλογικά συστήματα
- Τα πολιτικά κόμματα –
Η κοινωνία πολιτών
- Μέσα Μαζικής Επικοινωνίας
(ΜΜΕ)



Για να μελετήσεις αυτή την ενότητα μπορείς να δεις και πάλι την έννοια της λαϊκής κυριαρχίας (κεφ. 8,

τόμ. 3, σελ. 48), του πολίτη (κεφ. 7.2, τόμ. 3, σελ. 22) και των ΜΜΕ ως φορέα κοινωνικοποίησης (κεφ. 5.2, τόμ. 2, σελ. 68).



Το μυθιστόρημα της Σώτης Τριανταφύλλου «Το εργοστάσιο των μολυβιών» παρουσιάζει την κοινωνική και πολιτική ιστορία του νεοελληνικού κράτους και της Ευρώπης γενικότερα, μέσα από τα συνταρακτικά γεγονότα του προηγούμενου αιώνα.

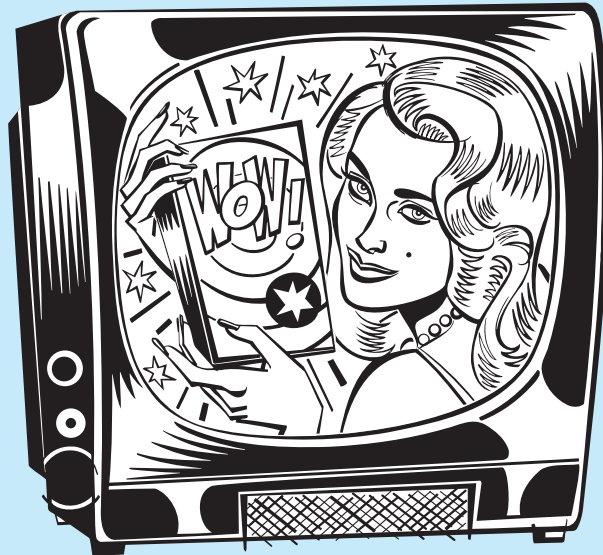

Η ταινία «Φράουλες και αίμα» θα σου γνωρίσει το φοιτητικό κίνημα στις ΗΠΑ τη δεκαετία του '60, η ταινία «Οι κόκκινοι», βασισμένη στο βιβλίο του Τζων Ρηντ «Οι δέκα μέρες που συγκλόνησαν τον κόσμο» περιλαμβάνει όλα τα σημαντικά πολιτικά γεγονότα των αρχών του προηγούμενου αιώνα. Οι ταινίες «Η πρώτη σελίδα» του Μπ. Γουάιλντερ και «Pelikan Brief» θα σε προβληματίσουν για τον τρόπο που λειτουργούν τα ΜΜΕ σήμερα.



Το διαδίκτυο θα σου δώσει ευκαιρίες να πληροφορηθείς και να γνωρίσεις τη σύγχρονη πολιτική πραγματικότητα. Όλες τις εφημερίδες και τα ραδιοτηλεοπτικά δίκτυα θα βρεις στον αναζητητή του διαδικτύου www.in.gr. Μπορείς να επισκεφτείς Μη Κυβερνητικές Οργανώσεις και να ενημερωθείς για τον εθελοντισμό που συνδέεται με την κοινωνία πολιτών (πληροφορίες από το www.neagenia.gr).

Από τις ιστοσελίδες της Βουλής και του Υπουργείου Εσωτερικών θα ενημερωθείς για τις εκλογές (www.parliament.gr, www.ypes.gr, www.politiki.gr).

Η σύγχρονη Πολιτεία για να λειτουργήσει σωστά έχει ανάγκη από την πολιτική συμμετοχή του ενεργού πολίτη. Οι εκλογές είναι η αναγκαία δράση του πολίτη, για να μπορεί η Πολιτεία να εκπροσωπεί τα συμφέροντα και τις επιδιώξεις του. Πρέπει όμως η συμμετοχή του πολίτη να αρχίζει και να σταματά την ημέρα των εκλογών; Το κεφάλαιο αυτό θα σε βοηθήσει να κατανοήσεις τις υποχρεώσεις και τα δικαιώματά σου ως ενεργού πολίτη της σύγχρονης Πολιτείας.

9.1 Εκλογικό σώμα

1. Σύνθεση - Προσόντα εκλογικού σώματος

Στην ενότητα 8.4.1, τόμ. 3, σελ. 79 γνωρίσαμε την έννοια της λαϊκής κυριαρχίας. Όπως είδαμε στα δημοκρατικά πολιτεύματα σήμερα, η λαϊκή κυριαρχία εκφράζεται με το αντιπροσωπευτικό σύστημα.

Το αντιπροσωπευτικό σύστημα βασίζεται στην εκλογή από το λαό, των αντιπροσώπων του (βουλευτών, ευρωβουλευτών, Δημάρχων και Νομαρχών) που καλούνται να παίρνουν αποφάσεις γι' αυτόν σε διάφορα θέματα. Στις εκλογές, η έννοια

του λαού ταυτίζεται με την έννοια του εκλογικού σώματος. Το εκλογικό σώμα αποτελείται από τους πολίτες που έχουν το δικαίωμα να ψηφίζουν.

Τα προσόντα που πρέπει να διαθέτουν οι Έλληνες ψηφοφόροι οι οποίοι συγκροτούν το εκλογικό σώμα, σύμφωνα με το Σύνταγμα, είναι:

Ελληνική ιθαγένεια: ψηφίζουν στις εκλογές όσοι έχουν αποκτήσει την Ελληνική ιθαγένεια, είναι δηλαδή Έλληνες πολίτες. Στις δημοτικές και νομαρχιακές εκλογές δικαίωμα ψήφου έχουν και οι πολίτες κρατών – μελών της Ευρωπαϊκής Ένωσης που διαμένουν μόνιμα στην Ελλάδα.

Ηλικία: Από το 1983 με νόμο, δικαίωμα ψήφου έχουν οι Έλληνες πολίτες που είναι 18 ετών και άνω, όπως συμβαίνει και στις περισσότερες

χώρες. Σύμφωνα με το νόμο, «η 1η Ιανουαρίου θεωρείται ως ημερομηνία γέννησης όλων όσων γεννήθηκαν μέσα στο χρόνο».

2. Αρμοδιότητες εκλογικού σώματος

Το σημερινό Σύνταγμα αναγνωρίζει στο εκλογικό σώμα τις παρακάτω αρμοδιότητες:

α. ψηφίζει τους αντιπροσώπους του για τη Βουλή (Βουλευτές) στις γενικές βουλευτικές εκλογές που διενεργούνται κάθε τέσσερα χρόνια.

β. ψηφίζει τα όργανα της Τοπικής Αυτοδιοίκησης (Δημάρχους, Νομάρχες) στις δημοτικές και περιφερειακές εκλογές, που διενεργούνται κάθε τέσσερα χρόνια.

γ. ψηφίζει τους αντιπροσώπους του στο Ευρωπαϊκό Κοινοβούλιο

(Ευρωβουλευτές), στις Ευρωεκλογές που διενεργούνται κάθε πέντε χρόνια.

δ. Συμμετέχει σε δημοψήφισμα που προκηρύσσει ο Πρόεδρος της Δημοκρατίας για σημαντικά ζητήματα.



φωτ. 9.1 Ελένη Σκούρα: Η πρώτη ελληνίδα βουλευτής. Τη σταδιακή

μεταβολή των κοινωνικών και πολιτικών συνθηκών που οδηγούν στην ισότητα των φύλων καταγράφει ο παρακάτω πίνακας:

1887: Η 18χρονη Ελένη Παντελίδου αυτοκτονεί στην Αθήνα επειδή δε γίνεται δεκτή στην Ιατρική Σχολή.

1892: Η Νέα Ζηλανδία δίνει το δικαίωμα ψήφου στις γυναίκες, στις βουλευτικές εκλογές.

1894: Το Πανεπιστήμιο Αθηνών δέχεται την εγγραφή φοιτητριών.

1895: Η Αυστραλία δίνει το δικαίωμα ψήφου. Ακολουθούν οι Σκανδιναβικές χώρες.

1917: Δίνεται σε πολλές πολιτείες των ΗΠΑ το δικαίωμα ψήφου.

1918: Αγγλία και Αυστρία δίνουν το δικαίωμα ψήφου.

1927: Η Ελλάδα δίνει δικαίωμα ψήφου στις δημοτικές εκλογές.

1944: Η Γαλλία δίνει το δικαίωμα ψήφου.

1952: Η Ελλάδα δίνει το δικαίωμα ψήφου.

1953: Εκλέγεται η πρώτη ελληνίδα βουλευτής, η Ελένη Σκούρα.

1956: Διορίζεται η πρώτη ελληνίδα υπουργός, η Λίνα Τσαλδάρη.

1971: Η Ελβετία δίνει το δικαίωμα ψήφου.

Βασικές έννοιες μαθήματος

**Εκλογικό Σώμα
(Έλληνες πολίτες 18 ετών και άνω)**



Ψηφίζουν σε:

- Βουλευτικές
- Ευρωεκλογές
- Περιφερειακές / Δημοτικές
- Δημοψήφισμα

9.2 Ψηφοφορία – Βασικές αρχές

Η ψηφοφορία για την ανάδειξη των αντιπροσώπων μας είναι:

α. Άμεση: Το εκλογικό σώμα εκλέγει απευθείας τους αντιπροσώπους του.

β. Μυστική: Η μυστικότητα της ψηφοφορίας εξασφαλίζεται με τη δημιουργία ιδιαίτερων χώρων, στους οποίους ο ψηφοφόρος αποσύρεται για να συμπληρώσει, χωρίς να τον βλέπουν, το ψηφοδέλτιο και να το τοποθετήσει σε φάκελο αδιαφανή και ίδιο με τους υπόλοιπους. Ακόμα, η μυστικότητα εξασφαλίζεται με την ομοιομορφία όλων των ψηφοδελτίων. Η παραβίαση της μυστικότητας της ψηφοφορίας αποτελεί αξιόποιο αδίκημα και τιμωρείται από το νόμο.

γ. Υποχρεωτική: Σύμφωνα με το Σύνταγμα οι Έλληνες ψηφοφόροι είναι υποχρεωμένοι να ψηφίζουν.

δ. Προσωπική: Οι ψηφοφόροι πηγαίνουν στο εκλογικό κατάστημα και εκεί πραγματοποιείται η αναγνώρισή τους από την αστυνομική τους ταυτότητα. Προσωπική επομένως είναι η ψήφος εφόσον απαιτεί τη φυσική παρουσία του ψηφοφόρου. Με την τελευταία όμως αναθεώρηση του Συντάγματος δίνεται η δυνατότητα να καθιερωθεί με νόμο η επιστολική ψήφος ή ψήφος δι' αλληλογραφίας. Η επιστολική ψήφος θεσμοθετείται για να επιλύσει το πρόβλημα των απόδημων Ελλήνων.

ε. Ίση: Όλοι οι πολίτες έχουν μια μόνο ψήφο και αυτή έχει την ίδια ισχύ με εκείνες των άλλων ψηφοφόρων (αρχή ισότητας της ψήφου).

στ. Καθολική: ψηφίζουν όλοι οι Έλληνες πολίτες που έχουν τα προσόντα που ορίζει ο νόμος. Στην Ελλάδα, η αρχή της καθολικότητας της ψήφου καθιερώθηκε στο Σύνταγμα του 1864, πολύ νωρίτερα από άλλες ευρωπαϊκές χώρες και από τότε επαναλαμβάνεται σε όλα τα Ελληνικά Συντάγματα. Η καθολικότητα όμως αφορούσε μόνο τους άνδρες, αφού οι γυναίκες, μόλις το 1952 απέκτησαν το δικαίωμα να ψηφίζουν.



φωτ. 9.2 ψηφοδέλτια. Μέχρι την Αναθεώρηση του Συντάγματος το 2001, για τους πολίτες που απείχαν από τις εκλογές προβλέπονταν ποινές, όπως φυλάκιση, άρνηση χορήγησης άδειας οδήγησης αυτοκινήτου ή επαγγελματικής άδειας και χορήγησης διαβατηρίου. Με την πρόσφατη Αναθεώρηση, η οποία έγινε στο πλαίσιο της εναρμόνισης με την Ευρωπαϊκή νομοθεσία, δεν επιβάλλονται ποινές.

Το δικαίωμα της ψήφου κατοχυρώθηκε μέσα από σκληρούς και συχνά αιματηρούς αγώνες και αποδεικνύει την πολιτική συνείδηση που έχουμε ως ενεργοί πολίτες.



Σε συζήτηση που θα γίνει στην τάξη να αναπτύξετε τους προβληματισμούς σας σχετικά με το αν είναι σκόπιμο η υποχρεωτικότητα της ψήφου να συνοδεύεται από την επιβολή ποινών.

**ΕΛΑΧΙΣΤΕΣ
ΓΥΝΑΙΚΕΣ
ΥΠΟΨΗΦΙΕΣ**

**ΓΙΟΙ ΓΑΜΠΡΟΙ ΑΝΗΨΙΑ
ΚΑΙ ΞΑΔΕΡΦΙΑ!
ΟΥΤΕ ΜΙΑ ΝΥΦΗ
ΟΥΤΕ ΜΙΑ ΚΟΥΝΙΑΔΑ!**



ΛΙΣΤΕΣ ΚΟΜΜΑΤΩΝ

Βασικές έννοιες μαθήματος

Ψηφοφορία



- Άμεση
- Μυστική
- Υποχρεωτική
- Προσωπική
- Ίση
- Καθολική

9.3 Εκλογικά συστήματα

Όπως γνωρίσαμε στην προηγούμενη ενότητα, βασική αρμοδιότητα του εκλογικού σώματος είναι η ανάδειξη των αντιπροσώπων του.

Πώς πραγματοποιούνται οι εκλογές για την ανάδειξη των αντιπροσώπων μας;

Στις βουλευτικές εκλογές η χώρα, μοιράζεται σε εκλογικές περιφέρειες στις οποίες αντιστοιχεί συγκεκριμένος αριθμός βουλευτικών εδρών ανάλογα με τον πληθυσμό της κάθε περιφέρειας. Οι έδρες μοιράζονται στους βουλευτές ανάλογα με τις ψήφους που έλαβαν στην εκλογική τους περιφέρεια με βάση το εκλογικό σύστημα.

Εκλογικό σύστημα είναι ο τρόπος με τον οποίο μοιράζονται οι έδρες

στα κόμματα και τους υποψηφίους που παίρνουν μέρος στις εκλογές, με βάση τις ψήφους που συγκέντρωσαν κατά την εκλογική αναμέτρηση.

Τα εκλογικά συστήματα μπορούν να ενταχθούν σε τρεις ομάδες: τα πλειοψηφικά, τα αναλογικά και τα μικτά.

α. Πλειοψηφικά Συστήματα:

Πλειοψηφικό είναι το σύστημα κατά το οποίο σε κάθε περιφέρεια εκλέγεται το κόμμα ή ο υποψήφιος που παίρνει τις περισσότερες ψήφους. Διακρίνεται στο σύστημα της απόλυτης και της σχετικής πλειοψηφίας. Κατά το πρώτο σύστημα οι έδρες ή η έδρα της εκλογικής περιφέρειας παραχωρούνται στο κόμμα ή στον υποψήφιο που παίρνει την απόλυτη πλειοψηφία (50%+1). Αντίθετα, σύμφωνα με το σύστημα της σχετικής

πλειοψηφίας εκλέγεται σε μια εκλογική περιφέρεια το κόμμα ή ο υποψήφιος που παίρνει τη σχετική πλειοψηφία, δηλαδή τις περισσότερες ψήφους σε σύγκριση μ' όλους τους άλλους.

Το πλειοψηφικό σύστημα δημιουργεί σταθερές, μονοκομματικές Κυβερνήσεις, αποκλείει όμως από την εκπροσώπηση στη Βουλή ένα μεγάλο μέρος των προτιμήσεων του εκλογικού σώματος (κυρίως τα μικρά κόμματα).

β. Αναλογικά Συστήματα: Αναλογικό είναι το σύστημα σύμφωνα με το οποίο οι έδρες κάθε εκλογικής περιφέρειας κατανέμονται (μοιράζονται) στα κόμματα και στους υποψηφίους, που συμμετέχουν στις εκλογές, ανάλογα με τις ψήφους που πήραν. Το μοίρασμα των εδρών

γίνεται με βάση το εκλογικό μέτρο*, το οποίο είναι ο ελάχιστος αριθμός ψήφων που απαιτείται για την απόκτηση μιας βουλευτικής έδρας. Αυτό είναι το σύστημα της απλής αναλογικής.

Με το σύστημα αυτό εξασφαλίζεται η εκπροσώπηση των μικρών κομμάτων στα Κοινοβούλια, τα οποία με αυτό τον τρόπο αποτελούν μια «μικρή εικόνα του λαού». Δε δημιουργούνται όμως πάντα σταθερές

*** Εκλογικό μέτρο: Το εκλογικό μέτρο στη χώρα μας είναι το πηλίκον της διαίρεσης του συνόλου των έγκυρων ψηφοδελτίων διά του αριθμού των εδρών κάθε εκλογικής περιφέρειας.**

Κυβερνήσεις, εφόσον συνήθως προκύπτουν Κυβερνήσεις συνεργασίας μικρών κομμάτων. Για το λόγο αυτό σήμερα, τόσο στην Ελλάδα όσο και σε άλλες δημοκρατίες, εφαρμόζονται περισσότερο περίπλοκα αναλογικά συστήματα, με στόχο την ενίσχυση των μεγαλύτερων κομμάτων.

γ. Μικτά Συστήματα: Με τα μικτά συστήματα επιδιώκεται ο συνδυασμός των πλεονεκτημάτων των δύο παραπάνω συστημάτων, όπως το σύστημα της ενισχυμένης αναλογικής που ισχύει τα τελευταία χρόνια στη χώρα μας. Σήμερα για να εκπροσωπηθεί ένα κόμμα στη Βουλή, απαιτείται να έχει συγκεντρώσει το 3% των ψήφων πανελλαδικά.



φωτ. 9.3 Άσκηση εκλογικού δικαιώματος. Για τις ανάγκες των εκλογών, η χώρα χωρίζεται σε 56 εκλογικές περιφέρειες. Οι εκλογικές περιφέρειες ταυτίζονται με τους αντίστοιχους νομούς εκτός από την Αττική που έχει τρεις εκλογικές περιφέρειες και τους νομούς Πειραιά και Θεσ/νίκης, που έχουν από δύο. Ο αριθμός των βουλευτών που εκλέγει κάθε περιφέρεια, εξαρτάται από

τον πληθυσμό της, σύμφωνα με την απογραφή που πραγματοποιεί η Εθνική Στατιστική Υπηρεσία. Τους περισσότερους βουλευτές εκλέγει η Β' Αθηνών (42 βουλευτές).



Μπορείτε να επισκεφτείτε τις ιστοσελίδες του Υπουργείου Εσωτερικών (www.ypes.gr) και να αντλήσετε στοιχεία.



φωτ. 9.4 Νεαρή ψηφοφόρος. Το Σύνταγμα προβλέπει ότι το εκλογικό σύστημα καθορίζεται με τον εκλογικό νόμο, που ψηφίζεται από τη Βουλή. Η οποιαδήποτε αλλαγή του εκλογικού νόμου ισχύει από τις μεθεπόμενες εκλογές. Με αυτό τον τρόπο το Σύνταγμα εμποδίζει την επιθυμία της εκάστοτε Κυβέρνησης να εξασφαλίσει την παραμονή της στην εξουσία, αλλάζοντας την τελευταία στιγμή τον εκλογικό νόμο.

ΠΑΡΑΔΕΙΓΜΑ ΚΑΤΑΝΟΜΗΣ ΕΔΡΩΝ ΜΕ ΒΑΣΗ ΤΑ ΔΥΟ ΒΑΣΙΚΑ ΕΚΛΟΓΙΚΑ ΣΥΣΤΗΜΑΤΑ

Μία εκλογική Περιφέρεια εκλέγει 10 βουλευτές.

Στις βουλευτικές εκλογές υπήρξαν 100.000 έγκυρα ψηφοδέλτια.

Τα τέσσερα κόμματα που συμμετείχαν έλαβαν: Α' Κόμμα: 40.000, Β' κόμμα: 30.000, Γ' κόμμα 20.000 και Δ' κόμμα 10.000 ψήφους.

1α. Απόλυτα πλειοψηφικό σύστημα: Δεν εκλέγεται κανένας, εφόσον κανένα κόμμα δε συγκέντρωσε την απόλυτη πλειοψηφία του $50\%+1$. Η ψηφοφορία επαναλαμβάνεται μεταξύ του Α' και του Β' κόμματος και εκλέγεται το κόμμα

που συγκέντρωσε την απόλυτη πλειοψηφία.

1β. Σχετικά πλειοψηφικό σύστημα: Οι 10 βουλευτές εκλέγονται από το Α' κόμμα, το οποίο έλαβε τις περισσότερες ψήφους.

2. Σύστημα Απλής Αναλογικής:

Το εκλογικό μέτρο είναι

$100.000 : 10 = 10.000$. Επομένως,

Το Α' κόμμα εκλέγει 4 βουλευτές ($40.000 : 10.000 = 4$), το Β' κόμμα εκλέγει 3 βουλευτές ($30.000 : 10.000 = 3$),

το Γ' κόμμα εκλέγει 2 βουλευτές ($20.000 : 10.000 = 2$) και το Δ' κόμμα

1 βουλευτή ($10.000 : 10.000 = 1$).

Βασικές έννοιες μαθήματος

Εκλογικά συστήματα

```
graph TD; A[Εκλογικά συστήματα] --> B[Απόλυτα πλειοψηφικά]; A --> C[Σχετικά πλειοψηφικά]; A --> D[Αναλογικά]; A --> E[Μικτά];
```

**Απόλυτα
πλειοψηφικά**

**Σχετικά
πλειοψηφικά**

Αναλογικά

Μικτά

9.4 Τα πολιτικά κόμματα

Τα κόμματα έχουν ιδιαίτερη σημασία για τη λειτουργία του αντιπροσωπευτικού συστήματος, αφού ο εκλογικός αγώνας για την ανάδειξη των αντιπροσώπων του λαού διεξάγεται κατά κανόνα μεταξύ των κομμάτων.

Τι είναι σήμερα ένα σύγχρονο πολιτικό κόμμα; Είναι μια ένωση πολιτών, που προορίζεται να έχει μεγάλη διάρκεια και έχει σκοπό να αποκτήσει, μέσα από δημοκρατικές εκλογικές διαδικασίες, την κοινοβουλευτική πλειοψηφία, δηλαδή τη δυνατότητα να σχηματίσει κυβέρνηση.

Σκοπός του κόμματος είναι να εφαρμόσει το πρόγραμμά του ως κυβέρνηση ή να επηρεάσει τις κυβερνητικές αποφάσεις ως αντιπολίτευση.

Τα κόμματα, επομένως, έχουν πολιτικούς σκοπούς και συγκεκριμένες οικονομικές και κοινωνικές αντιλήψεις που εκφράζονται στα προγράμματά τους.

Το Σύνταγμά μας, για πρώτη φορά το 1975, αναγνώρισε στο κείμενό του τη συγκρότηση, τη λειτουργία και τη χρησιμότητα των πολιτικών κομμάτων στη λειτουργία της πολιτείας. Δικαίωμα να ιδρύουν πολιτικά κόμματα και να συμμετέχουν σε αυτά έχουν μόνο οι Έλληνες πολίτες που έχουν και το δικαίωμα να ψηφίζουν (άνω των 18 ετών). Όσοι δεν έχουν αποκτήσει το εκλογικό δικαίωμα, μπορούν να συμμετέχουν στα τμήματα νεολαιών των κομμάτων.

Το Σύνταγμα θεσπίζει την οικονομική ενίσχυση των κομμάτων που συμμετέχουν στη Βουλή από τον

κρατικό προϋπολογισμό και τα υποχρεώνει να δημοσιεύουν τις εκλογικές δαπάνες τους. Το ίδιο υποχρεούνται να κάνουν και οι υποψήφιοι βουλευτές για λόγους διαφάνειας. Τα κόμματα επίσης πρέπει να είναι οργανωμένα και να λειτουργούν με δημοκρατικούς κανόνες (εσωκομματική δημοκρατία).

Στις σύγχρονες κοινωνίες παρατηρούμε στην πολιτική ζωή την ύπαρξη περισσότερων από ένα ή δύο πολιτικών κομμάτων. Αυτό το φαινόμενο είναι η αρχή του πολυκομματισμού που είναι συνυφασμένη με τη δημοκρατία. Μέσα από τον πολυκομματισμό παρέχεται η δυνατότητα να εκπροσωπείται τόσο στη Βουλή, όσο και στην πολιτική ζωή, η ποικιλία των συμφερόντων και των απόψεων των μελών της σύγχρονης

πολιτικής κοινωνίας (πλουραλιστική κοινωνία).

Τις τελευταίες δεκαετίες εμφανίστηκαν τα νέα κοινωνικά κινήματα, τα οποία έχουν αποκτήσει ιδιαίτερη σημασία για την πολιτική έκφραση και τη δημοκρατία π.χ. οικολογικά κινήματα, φεμινιστικά, ειρηνιστικά, νέα κινήματα ενάντια στην παγκοσμιοποίηση.

Πολλές είναι οι ομάδες και οι ενώσεις που δημιούργησαν κόμματα. Ανάμεσα τους, τα συνδικάτα, από τα οποία προέρχονται πολλά σοσιαλιστικά κόμματα (Βρετανικό Εργατικό Κόμμα, Σοσιαλιστικό Εργατικό Κόμμα Ελλάδος από το οποίο προήλθε το Κ.Κ.Ε.), οι αγροτικές επαγγελματικές ενώσεις που δημιούργησαν πολλά αγροτικά κόμματα

στη Σκανδιναβία, την Κεντρική Ευρώπη και την Ελλάδα, οι εκκλησίες και οι θρησκευτικές ενώσεις που συντέλεσαν στην άνοδο των χριστιανοδημοκρατικών κομμάτων το 1945 και πρόσφατα το οικολογικό κίνημα, από το οποίο προήλθαν τα οικολογικά κόμματα.



Πληροφορίες για τα κόμματα μπορείτε να πάρετε από τις ιστοσελίδες τους στη σελίδα 153 αυτού του τόμου.



φωτ. 9.5 Πολιτικός λόγος από το μπαλκόνι.

Στο νεότερο Ελληνικό κράτος οι σχέσεις των Ελλήνων ψηφοφόρων με τους αντιπροσώπους τους χαρακτηρίστηκαν σαν σχέσεις «πελατειακές». Ο Έλληνας ψηφοφόρος ψήφιζε πρόσωπα και όχι αρχές και ιδεολογία, με απώτερο στόχο προσωπικά οφέλη (διορισμός παιδιών στο Δημόσιο και άλλες προσωπικές εξυπηρετήσεις) συχνά σε βάρος του κοινωνικού συνόλου.

Αυτό διαμόρφωσε αντίστοιχες νομοτροπίες και πολιτικές των υποψηφίων αντιπροσώπων μας μέχρι σήμερα.



Τι συνέπειες κατά τη γνώμη σας έχει κάτι τέτοιο στην πολιτική ζωή και πώς πρέπει να σκέφτεται σε αντίθεση με αυτή τη λογική ο σημερινός ενεργός πολίτης ψηφοφόρος;

Κοινωνία Πολιτών

Το ερώτημα που προβάλλει στις σύγχρονες δημοκρατικές κοινωνίες είναι εάν η εκλογική διαδικασία και ο πολυκομματισμός, που μελετήσαμε στις προηγούμενες ενότητες, αρκούν για να εκφράσουν τη θέληση των πολιτών. Η συμμετοχή στις εκλογές και μόνο δεν αποτελεί εγγύηση ελέγχου της εξουσίας.

Οι σύγχρονες κοινωνίες γίνονται περισσότερο πολύπλοκες και ο πολίτης οφείλει να έχει άποψη για ποικίλα σημαντικά ζητήματα (π.χ. οικονομία, περιβάλλον, υγεία, παιδεία). Οι σύγχρονες κοινωνίες γίνονται επίσης περισσότερο παγκόσμιες, εφόσον δέχονται συνεχείς επιδράσεις από άλλες κοινωνίες. Με αυτό τον τρόπο πολλά τοπικά προβλήματα

διευρύνονται και γίνονται παγκόσμια. Η αντιμετώπιση π.χ. θεμάτων δημόσιας υγείας (ιός sars, AIDS) ή περιβάλλοντος (τρύπα του όζοντος, μόλυνση θαλασσών) εξαρτάται από τη θέσπιση μέτρων και νόμων από όλες τις κοινωνίες του πλανήτη.

Εγγύηση για αυτή τη σύγχρονη δημοκρατική κοινωνία και τον έλεγχο της εξουσίας αποτελεί ο ενεργός πολίτης, δηλαδή ένας πολίτης:

- **Αντικειμενικά ενημερωμένος** για τα σύνθετα κοινωνικά και πολιτικά ζητήματα σε τοπικό, εθνικό και παγκόσμιο επίπεδο.
- **Συμμέτοχος** σε όλους τους τομείς της δημόσιας ζωής που τον αφορούν (π.χ περιβάλλον, υγεία, εκπαίδευση). Το σύνολο αυτών

των ενεργών πολιτών αποτελεί την κοινωνία πολιτών.

Χαρακτηριστικά κοινωνίας πολιτών:

- **Είναι κοινωνία αλληλεγγύης στην οποία ο πολίτης διεκδικεί το σεβασμό των κοινωνικών του δικαιωμάτων και συγχρόνως αντιμετωπίζει με αίσθημα ευθύνης και αλληλεγγύης τις υποχρεώσεις του απέναντι στο κοινωνικό σύνολο (βλ. κεφ. 12.1, τόμ. 5, σελ. 57).**
- **Είναι κοινωνία ανοιχτή, αφού διαφορετικές ομάδες, φυλές και συμφέροντα πρέπει να μάθουν να συμβιώνουν.**
- **Είναι κοινωνία δημοκρατική, στην οποία ο πολίτης πρέπει να μπορεί να ενημερώνεται για όλα τα θέματα που τον αφορούν (κοινωνία της πληροφορίας). Αυτό εξασφαλίζεται με**

δημοσιότητα και διαφάνεια* όλων των πράξεων των οργάνων της Πολιτείας. Με αυτό τον τρόπο ο ενεργός πολίτης θα μπορεί να ελέγχει ουσιαστικά τα όργανα της Πολιτείας και να συμμετέχει ενεργά στην πολιτική ζωή.

Σε ποια επίπεδα μπορείς να δραστηριοποιηθείς ως νέος ενεργός πολίτης;

- **Τοπικά:** Με τη συμμετοχή σου στο σχολείο (μαθητικές κοινότητες, συμβούλιο τάξης, περιβαλλοντικά προγράμματα), στη γειτονιά, στο Δήμο, στην ευρύτερη περιοχή.

*** Διαφάνεια: Φανερή διαδικασία στη λήψη αποφάσεων από τα όργανα της Πολιτείας.**

- **Εθνικά:** Σε θέματα περιβάλλοντος, ενάντια στο ρατσισμό και την ξενοφοβία.
- **Παγκόσμια:** Μέσω των Παγκόσμιων Οργανώσεων για το περιβάλλον, ενάντια στη φτώχεια, τον πόλεμο, την καταπάτηση των ανθρωπίνων δικαιωμάτων και τον αποκλεισμό.



φωτ.9.6 Η Αμίνα Λουάλ καταδικασμένη σε λιθοβολισμό μέχρι θανάτου από το δικαστήριο της Νιγηρίας το 2002 επειδή υπήρξε ανύπαντρη μητέρα. Η ποινή δεν εκτελέστηκε μετά από την εξέγερση της παγκόσμιας κοινής γνώμης μέσω της Διεθνούς Επιτροπής κατά του λιθοβολισμού που συγκέντρωσε υπογραφές στο διαδίκτυο. Πολλές Παγκόσμιες Οργανώσεις χρησιμοποιούν το διαδίκτυο με αντίστοιχο τρόπο.



Να συζητήσετε στην τάξη για τις δυνατότητες που έχουμε σήμερα να συμμετέχουμε ενεργά σε θέματα που απασχολούν την παγκόσμια κοινότητα.



φωτ. 9.7 Συγκέντρωση διαμαρτυρίας. Οι τρόποι διαμαρτυρίας των πολιτών είναι πολλοί. Ξεκινούν από το διάλογο και τη συγκέντρωση υπογραφών και καταλήγουν συχνά σε βίαιες συγκρούσεις.

Να συζητήσετε για την αποτελεσματικότητα των μέσων διαμαρτυρίας. Ποια είναι τα αίτια των βίαιων συγκρούσεων; Πώς θα μπορούσαν να αποφευχθούν;



Να συζητήσετε στην τάξη τοπικά, εθνικά και διεθνή θέματα και προβλήματα που σας απασχολούν. Πώς θα μπορούσατε να παρέμβετε ως ενεργοί πολίτες; Αφού ενημερωθείτε γι' αυτά να τα παρουσιάσετε στην τάξη. Μπορείτε να ξεκινήσετε ετοιμάζοντας ένα άρθρο για τη σχολική ή την τοπική εφημερίδα, μια εκπομπή στο τοπικό ραδιόφωνο ή μια έκθεση στο σχολείο με τους συμμαθητές σας.

Πώς μπορείς να δραστηριοποιηθείς ως νέος ενεργός πολίτης;

- **Ατομικά:** Με τη δική σου δραστηριοποίηση, κάνοντας τη φωνή σου να ακουστεί και να γίνει «δημόσια».
- **Συλλογικά:** Μέσα από τους Συλλόγους, τα σωματεία (ομάδες πίεσης), τις Οργανώσεις νεολαίας και τις Μη Κυβερνητικές Οργανώσεις (Μ.Κ.Ο.), π.χ. ομάδες καταναλωτών, ομάδες διάσωσης, δασοπροστασίας, περιβαλλοντικές. Αυτές τις δράσεις προωθεί ο κοινωνικός εθελοντισμός, που είναι η ανιδιοτελής κοινωνική προσφορά και δράση. Στη χώρα μας ο εθελοντισμός αναπτύσσεται τα τελευταία χρόνια και προωθείται ιδιαίτερα στο πλαίσιο της Ε.Ε.

Δραστηριότητες της Ευρωπαϊκής Ένωσης Κοινωνία της Πληροφόρησης

φωτ 9.8 Η Ε.Ε. προωθεί την κοινωνία των πολιτών. Γι' αυτό κατοχύρωσε τη δυνατότητα του πολίτη να ενημερώνεται για όλες τις αποφάσεις και τα έγγραφα της ΕΕ, ώστε να εξασφαλίζεται η διαφάνεια και ο έλεγχος των ευρωπαϊκών οργάνων.

Από το 1995 το Συμβούλιο της Ε.Ε. καθιέρωσε Κώδικα Συμπεριφοράς ώστε όλα τα κοινοτικά όργανα να εξυπηρετούν τον πολίτη. Η Ελλάδα ως μέλος της Ε.Ε. εισάγει με την Αναθεώρηση του Συντάγματος (2001) την κοινωνία της πληροφορίας. Όλες οι δημόσιες Υπηρεσίες και τα Υπουργεία δημοσιεύουν τις

αποφάσεις τους και κάθε πληροφορία στο διαδίκτυο.



Μπορείτε να επισκεφτείτε διάφορα Υπουργεία (οι ιστοσελίδες τους στο κεφ. 10.2, τόμ. 4, σελ. 111-113), να αντλήσετε πληροφορίες για τον πολίτη και να ενημερώσετε την τάξη.

Βασικές έννοιες μαθήματος

Πολιτικά κόμματα



Βασικός θεσμός δημοκρατίας

Κοινωνία Πολιτών



Κοινωνία

- Αλληλεγγύης
- Ανοιχτή
- Δημοκρατική

9.5 Μέσα Μαζικής Επικοινωνίας (ΜΜΕ)

Όπως είδαμε, προϋπόθεση της κοινωνίας πολιτών είναι ο ενημερωμένος πολίτης που συμμετέχει στα κοινά προβλήματα. Η τεχνολογική επανάσταση στα ΜΜΕ που πραγματοποιείται στη διάρκεια των τελευταίων δεκαετιών (ηλεκτρονικοί υπολογιστές, διαδίκτυο, καλωδιακή τηλεόραση, δορυφόροι άμεσης μετάδοσης), δίνει τη δυνατότητα στον πολίτη να ενημερωθεί αντικειμενικά και να ελέγξει κάθε πληροφορία μέσα από εκατοντάδες διαδικτυακούς τόπους, εφημερίδες και τηλεοπτικά δίκτυα (βλ. κεφ. 5.3, τόμ. 2, σελ. 83).



φωτ. 9.9 Η πλανητική κοινωνία.
«Όχι μόνο κάθε τμήμα του κόσμου αποτελεί όλο και περισσότερο τμήμα του κόσμου, αλλά και ο κόσμος ως σύνολο είναι όλο και περισσότερο παρών σε καθένα από τα τμήματά του...» Εντγκάρ Μορέν.



Σήμερα μιλάμε για το φαινόμενο της παγκοσμιοποίησης. Πόσο συνέβαλαν τα ΜΜΕ σε αυτό;

Ποιες είναι οι βασικές λειτουργίες των σύγχρονων ΜΜΕ στην υπηρεσία της δημοκρατικής κοινωνίας πολιτών που ορίσαμε στην προηγούμενη ενότητα;

1. Η ενημέρωση και πληροφόρηση των πολιτών. Αυτό επιτυγχάνεται με εκπομπές ενημέρωσης για θέματα κοινωνικά και πολιτικά στα οποία εκφράζονται όλες οι απόψεις, ώστε να διαμορφώνεται μια ενημερωμένη κοινή γνώμη.

2. Η πολιτιστική και μορφωτική προσφορά, μέσα από εκπομπές και άρθρα που ενημερώνουν, μορφώνουν και καλλιεργούν την κρίση.

3. Η δημιουργία του «πλανητικού χωριού» μέσω της παγκόσμιας επικοινωνίας. Κάθε πληροφορία αναμεταδίδεται ταχύτατα μέσω του

διαδικτύου σε όλο τον πλανήτη. Με τον τρόπο αυτό τα άτομα:

- **κατανοούν και σέβονται τις ιδιαιτερότητες των άλλων πολιτισμών,**
- **ευαισθητοποιούνται για τα προβλήματα της παγκόσμιας κοινότητας,**
- **συνειδητοποιούν ότι είναι πολίτες μιας πανανθρώπινης κοινωνίας.**

Η εξουσία των σύγχρονων ΜΜΕ και ιδιαίτερα του έντυπου και ηλεκτρονικού τύπου, στην πληροφόρηση και διαμόρφωση του πολίτη οδηγεί στο χαρακτηρισμό τους ως «τέταρτη εξουσία».

Η τεράστια αυτή εξουσία των ΜΜΕ, που πλέον γίνονται παγκόσμια, αυξάνει τους κίνδυνους να ελέγχονται από οικονομικά και πολιτικά συμφέροντα με αποτέλεσμα την παραπληροφόρηση του πολίτη.

Για να αντιμετωπίσει τους κίνδυνους αυτούς το άρθρο 14 του ελληνικού Συντάγματος (κεφ. 12.3, τόμ. 5, σελ. 70) θεσπίζει το δικαίωμα ελεύθερης διακίνησης των ιδεών και την ελευθερία του τύπου (έντυπου και ραδιοτηλεοπτικού). Το Σύνταγμα προβλέπει επίσης τη λειτουργία του Εθνικού Συμβουλίου Ραδιοτηλεόρασης και θεσπίζει Κώδικα Δεοντολογίας για τα ΜΜΕ με στόχο την προστασία του πολίτη ως αναγνώστη, θεατή, τηλεθεατή, ακρατή ή χρήστη του διαδικτύου από τους κινδύνους παραπληροφόρησης.

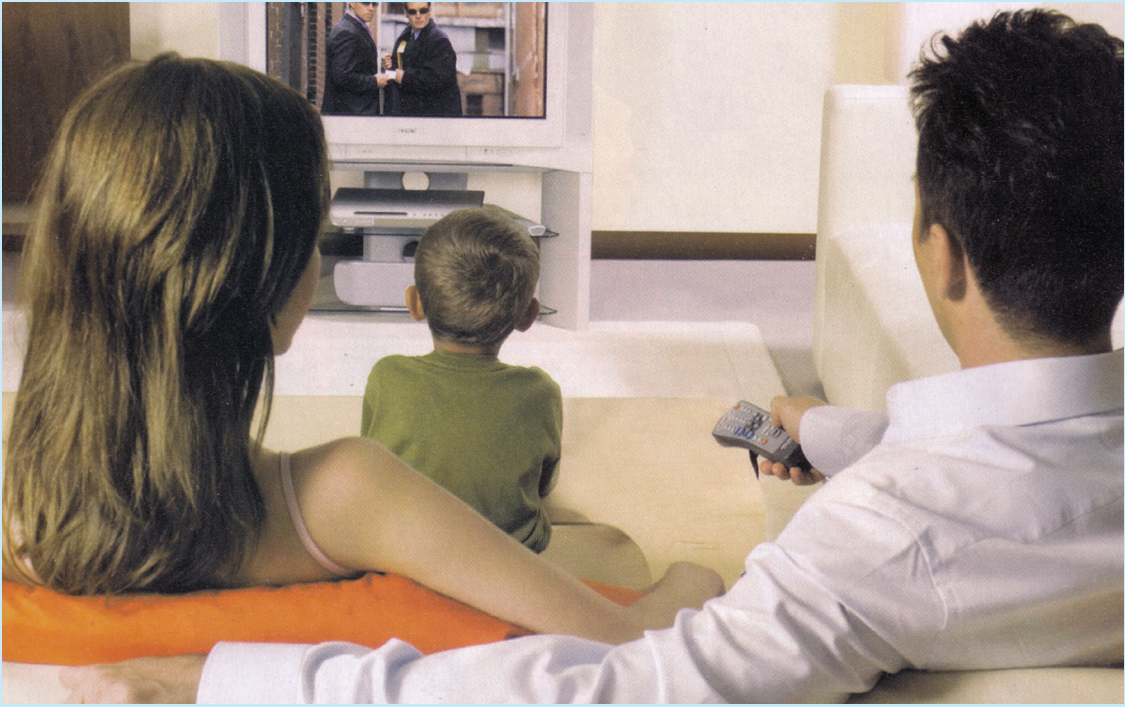

φωτ. 9.10 «Τα τηλεοπτικά προγράμματα θα μπορούσαν να επιμορφώσουν και να καλλιεργήσουν το κοινό. Γιατί όχι εκπομπές όπως «Αγαπώ το Θουκυδίδη», «Συνάντηση με τον τύπο» με έναν ηθοποιό να παίζει το Χριστόφορο Κολόμβο που μόλις έχει γυρίσει από την τρίτη επίσκεψή του στο Νέο Κόσμο...»;
R. Fuller 1971.



Τρεις δεκαετίες μετά τον προ-

βληματισμό, σε ποιο βαθμό έχουν αναπτυχθεί τέτοιες εκπομπές; Μπορείτε να διαβάσετε το εβδομαδιαίο πρόγραμμα των βασικών καναλιών και να κάνετε μια έρευνα σε σχέση με το ποσοστό στο οποίο οι ενημερωτικές και μορφωτικές εκπομπές περιλαμβάνονται στο πρόγραμμά τους. Να συζητήσετε και να σχολιάσετε στην τάξη τα αποτελέσματα της έρευνάς σας.

90 περιοδικά, 202 ραδιοφωνικοί σταθμοί 182 εφημερίδες και όλα τα τηλεοπτικά κανάλια προβάλλονται στο ελληνικό διαδίκτυο. Θα τα βρείτε όλα στις μηχανές αναζήτησης (π.χ. www.in.gr). Επιλέξτε 4-5 εφημερίδες με τη μεγαλύτερη κυκλοφορία και εκτυπώστε τα πρωτοσέλιδά τους.



Να συζητήσετε τις παρατηρήσεις σας στην τάξη. Παρουσιάζεται με τον ίδιο τρόπο η κάθε πληροφορία; Εντοπίζετε στοιχεία παραπληροφόρησης; Πόσο αντικειμενική είναι η ενημέρωση; Τι πρέπει να προσέχει ο αναγνώστης, ο ακροατής, ο τηλεθεατής και ο χρήστης του διαδικτύου;

Βασικές έννοιες μαθήματος

Λειτουργίες



- Ενημέρωση, πληροφόρηση
- Πολιτισμός, μόρφωση
- Παγκόσμια επικοινωνία

Εργασίες – δραστηριότητες

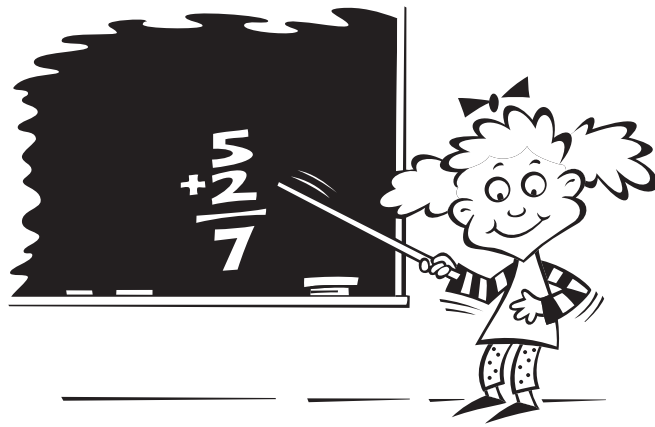

1. Να καταγράψετε την εκλογική διαδικασία για την ανάδειξη των αντιπροσώπων σας στις μαθητικές κοινότητες. Τι εκλογικό σύστημα ακολουθείται;
2. Μπορείτε να επισκεφτείτε τις σχετικές ιστοσελίδες (www.ypres.gr και www.politiki.gr) και να πάρετε τα τελικά αποτελέσματα των τελευταίων εθνικών και ευρωπαϊκών εκλογών και να τα συγκρίνετε με τα αποτελέσματα του 2000 που είναι επίσης καταχωρισμένα

ως προς τα ποσοστά αποχής. Να σχολιάσετε τα αποτελέσματα. Πόσο αντιπροσωπευτική μπορεί να είναι η εκλογή των αντιπροσώπων με υψηλά ποσοστά αποχής;

3. «Η κοινωνία πολιτών περιλαμβάνει νέες συμπεριφορές, τόσο από τον πολίτη, όσο και από την εξουσία». Να αναφέρετε τέτοιες συμπεριφορές.

4. Να επιλέξετε ένα σημαντικό επίκαιρο κοινωνικό θέμα που σας ενδιαφέρει. Να διαβάσετε τον τρόπο που το παρουσιάζουν δύο ημερήσιες εφημερίδες και δύο τηλεοπτικά κανάλια. Να σχολιάσετε τα αποτελέσματα της μικρής σας έρευνας σε σχέση με την αντικειμενικότητα της πληροφόρησης.

5. Μετά τον προβληματισμό σας

από την ενότητα αυτή, μπορείτε να ετοιμάσετε με μια ομάδα συμμαθητών σας μια εκπομπή κοινωνικής παρέμβασης για θέματα που σας ενδιαφέρουν στον τοπικό Δημοτικό ραδιοφωνικό σταθμό. Ετοιμάζοντας την εκπομπή να προβληματιστείτε για τις δημοκρατικές αρχές λειτουργίας των ΜΜΕ που μάθατε και πρέπει να εφαρμόσετε. Η εφαρμογή τους σας δημιουργεί προβλήματα σε σχέση με την ακροαματικότητα που θέλετε να εξασφαλίσετε; Να σχολιάσετε τους προβληματισμούς σας.

Ψήφοι και ποσοστά που πήραν τα κόμματα στις εκλογές της 9ης Απρ. 2000 και έδρες που παίρνουν

ΚΟΜΜΑ	 ΨΗΦΟΙ	% ΠΟΣΟΣΤΑ	
ΠΑΣΟΚ	3.008.081	43,798	
Ν.Δ.	2.934.448	42,726	
ΚΚΕ	379.280	5,522	
ΣΥΝ	219.988	3,203	
ΔΗΚΚΙ	184.648	2,688	
ΔΗΠΕΕ	32.149	0,468	
ΕΝΚΕΝ	23.218	0,338	
ΛΟΙΠΑ	86.321	1,257	
ΣΥΝΟΛΟ	6.868.133	100,000	

ΔΗΠΠΕ = Δημοκρατική Περιφερειακή Ένωση

με την απλή αναλογική και με το ισχύον εκλογικό σύστημα

ΕΔΡΕΣ ΠΟΥ ΠΑΙΡΝΟΥΝ ΤΑ ΚΟΜΜΑΤΑ:			
	ΜΕ ΤΗΝ ΑΠΛΗ ΑΝΑΛΟΓΙΚΗ	ΜΕ ΤΟ ΙΣΧΥΟΝ ΣΥΣΤΗΜΑ	ΔΙΑΦΟΡΑ
	133	158	+25
	130	125	-5
	17	11	-6
	10	6	-4
	8	-	-8
	1	-	-1
	1	-	-1
	-	-	-
	300	300	-

ΕΝΚΕΝ = Ένωση Κεντρώων

πίνακας 9.1

6. Στον παραπάνω πίνακα βλέπετε τα αποτελέσματα των εθνικών βουλευτικών εκλογών του 2000, που έγιναν με μικτό εκλογικό σύστημα. Σε διπλανή στήλη θα δείτε πώς θα διαμορφώνονταν τα αποτελέσματα με το αναλογικό εκλογικό σύστημα. Να συγκρίνετε και να σχολιάσετε τα αποτελέσματα σε σχέση με:

A. Τον αριθμό των βουλευτών που εκλέγουν τα κόμματα με τα δύο συστήματα.

B. Τον αριθμό των κομμάτων που εκλέγονται.

7. Μπορείτε να πραγματοποιήσετε μικρή έρευνα για τη χρήση των διάφορων ΜΜΕ, με δείγμα τους συμμαθητές σας στο σχολείο. Πόσο συχνά είναι θεατές κινημα-

**τογράφου, τηλεθεατές, ακροατές
ραδιοφώνου, αναγνώστες βιβλίων,
εφημερίδων και περιοδικών,
χρήστες του διαδικτύου και του
ηλεκτρονικού ταχυδρομείου; Τα
αποτελέσματα της έρευνάς σας
μπορείτε να παρουσιάσετε και να
σχολιάσετε στην τάξη.**

Κριτήριο αυτοαξιολόγησης του μαθητή



Α. Τελειώνοντας τη μελέτη και συζήτηση του κεφαλαίου αυτού και εφόσον κοίταξες τις περιλήψεις και κατανόησες τις καινούργιες έννοιες, θα πρέπει να μπορείς να απαντήσεις σύντομα στις παρακάτω ερωτήσεις. Σε όποιες συναντάς δυσκολία, συμβουλέψου και πάλι το αντίστοιχο μάθημα.

1. Από ποιους πολίτες αποτελείται το εκλογικό σώμα;

- 2. Ποιο εκλογικό σύστημα είναι πιο αντιπροσωπευτικό; Ποιο είναι το μειονέκτημά του;**
- 3. Τι σχέση έχουν τα πολιτικά κόμματα με τη δημοκρατία;**
- 4. Σε ποιες εκλογές συμμετέχει ο Έλληνας πολίτης;**
- 5. Ποιες είναι οι βασικές λειτουργίες των ΜΜΕ στην υπηρεσία της κοινωνίας πολιτών;**
- 6. Να αναφέρεις δύο παραδείγματα δραστηριοποίησης του ενεργού πολίτη σε τοπικό, εθνικό και διεθνές επίπεδο.**
- 7. Με ποιο τρόπο διασφαλίζει το Σύνταγμα τον πολίτη από τον κίνδυνο παραπληροφόρησης μέσω των ΜΜΕ;**

Β. Να βάλεις σε κύκλο το γράμμα που αντιστοιχεί στη σωστή απάντηση.

1. Το εκλογικό δικαίωμα στις βουλευτικές εκλογές έχουν:

α. Όλοι οι Έλληνες πολίτες

β. Όλοι οι Έλληνες πολίτες άνω των 18 ετών

γ. Όλοι οι πολίτες της ΕΕ που διαμένουν στην Ελλάδα

δ. Όλοι όσοι διαμένουν στην Ελλάδα

Γ. Να χαρακτηρίσεις τις παρακάτω προτάσεις ως σωστές ή λανθασμένες, βάζοντας σε κύκλο το αντίστοιχο γράμμα (Σ για τις σωστές Λ για τις λανθασμένες).

1. Αρμοδιότητα του εκλογικού σώματος αποτελεί η συμμετοχή του σε δημοψήφισμα. Σ Λ

2. Η συμμετοχή σε όλα τα επίπεδα εκλογών είναι υποχρέωση του Έλληνα πολίτη.

Σ Λ

3. Με το πλειοψηφικό σύστημα επιτυγχάνεται η εκπροσώπηση των μικρών κομμάτων στη Βουλή.

Σ Λ

4. Με το αναλογικό σύστημα υπερισχύει το πρώτο κόμμα.

Σ Λ

5. Το εκλογικό δικαίωμα απαιτεί ηλικία 21 ετών.

Σ Λ

6. Κοινωνία πολιτών είναι το σύνολο των εκλογέων.

Σ Λ

10 Οι λειτουργίες του κράτους

- Η νομοθετική λειτουργία:
Η σύνθεση της Βουλής.
Οι αρμοδιότητες της Βουλής
- Η εκτελεστική λειτουργία:
Ο Πρόεδρος της Δημοκρατίας.
Η Κυβέρνηση
- Η δικαστική λειτουργία



Για να μελετήσεις αυτό το κεφάλαιο πρέπει να θυμηθείς την αρχή της

Λαϊκής κυριαρχίας, τη διάκριση των λειτουργιών της κρατικής εξουσίας και την έννοια του εκλογικού σώματος.



Το «Κατηγορώ» του Εμίλ Ζολά αναφέρεται στην σημαντική δημοκρατική αρχή της ανεξαρτησίας της Δικαιοσύνης από την εκτελεστική εξουσία.

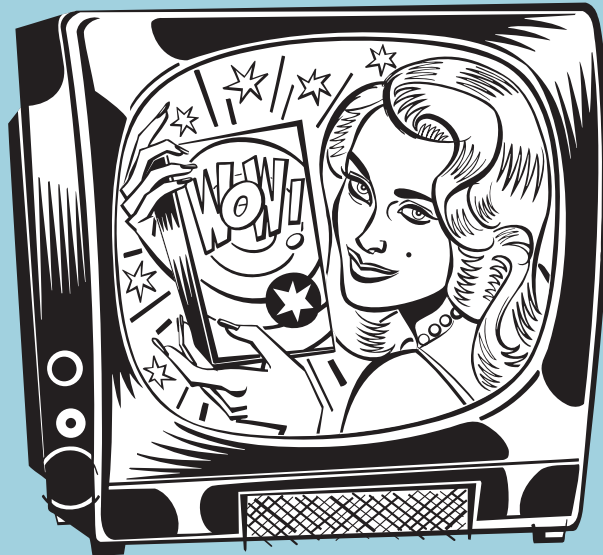

Η ανεξαρτησία της δικαιοσύνης είναι και το θέμα της ταινίας «Εις το όνομα του πατρός» του Τζιμ Σέρινταν.



Από τις ιστοσελίδες της Βουλής (www.parliament.gr) αλλά και το

τηλεοπτικό κανάλι, που διαθέτει, θα ενημερωθείς για τη λειτουργία της αλλά και για πολλές ενδιαφέρουσες δραστηριότητες που αναπτύσσει. Μπορείς να συγκεντρώσεις πληροφορίες για το θεσμό της Βουλής των Εφήβων που θα σε απασχολήσει στο Λύκειο.

Στο κεφάλαιο αυτό θα διαπιστώσεις πώς πραγματώνεται η αρχή της λαϊκής κυριαρχίας και θα συνειδητοποιήσεις την αναγκαιότητα και τη σπουδαιότητα της ανεξαρτησίας της δικαιοσύνης για τη λειτουργία της δημοκρατίας.

10.1 Νομοθετική Λειτουργία

Στο κεφάλαιο 8 γνωρίσαμε τις λειτουργίες της κρατικής εξουσίας και τα όργανα που τις ασκούν. Με βάση την αρχή της διάκρισης των λειτουργιών της κρατικής εξουσίας, τη νομοθετική λειτουργία την ασκούν η Βουλή και ο Πρόεδρος της Δημοκρατίας. Το πολίτευμά μας εξάλλου είναι Προεδρευόμενη Κοινοβουλευτική Δημοκρατία. Αυτό σημαίνει ότι η Βουλή (Κοινοβούλιο) έχει ξεχωριστή θέση στο πολίτευμά μας αφού είναι το μοναδικό όργανο της Πολιτείας που εκλέγεται απευθείας από το λαό, που είναι πηγή κάθε εξουσίας.

10.1.1 Η σύνθεση της Βουλής

Για να εκλεγεί κανείς βουλευτής απαιτείται να είναι Έλληνας πολίτης, να έχει τη νόμιμη ικανότητα να εκλέγει και να έχει συμπληρώσει το 25ο έτος της ηλικίας του κατά την ημέρα της εκλογής.

Άρθρο 55 παρ. 1 Συντ.

Η Βουλή αποτελείται από 300 βουλευτές. Το Σύνταγμα δεν αναφέρει τον ακριβή αριθμό των βουλευτών, προβλέπει όμως ότι ο αριθμός τους δεν μπορεί να είναι μικρότερος από διακόσιους, ούτε μεγαλύτερος από τριακόσιους.

Οι βουλευτές αντιπροσωπεύουν στη Βουλή το έθνος, είναι δηλαδή οι εθνικοί μας αντιπρόσωποι. Κατά την άσκηση των καθηκόντων τους,

έχουν δικαίωμα να εκφράζουν τη γνώμη τους ελεύθερα και να ψηφίζουν σύμφωνα με τη συνείδησή τους.

Το χρονικό διάστημα μεταξύ δύο βουλευτικών εκλογών, που γίνονται κάθε τέσσερα χρόνια, ονομάζεται βουλευτική περίοδος.

Την πρώτη Δευτέρα του μηνός Οκτωβρίου κάθε χρόνο, ξεκινά μια νέα σύνοδος της Βουλής η οποία συνήθως λήγει τον Ιούνιο της επόμενης χρονιάς. Αυτό το διάστημα η Βουλή συνεδριάζει σε ολομέλεια και σε τμήματα. Κατά τη διάρκεια του καλοκαιριού, η Βουλή συνεχίζει μόνο το νομοθετικό της έργο (να ψηφίζει δηλαδή νόμους) στα τμήματα θερινών διακοπών.

Οι συνεδριάσεις της Βουλής είναι δημόσιες, αναμεταδίδονται από τα ΜΜΕ, και οποιοσδήποτε πολίτης

μπορεί να παρακολουθήσει μια συνεδρίαση από τα θεωρεία της Βουλής.



πίνακας 10.1 Από τους 300 Βουλευτές της Ελληνικής Βουλής, οι 288 είναι βουλευτές που εκλέγονται στις 56 εκλογικές περιφέρειες, στις οποίες χωρίζεται η χώρα στη διάρκεια των Βουλευτικών εκλογών. Οι υπόλοιποι 12 ονομάζονται βουλευτές Επικρατείας. Εκλέγονται ανάλογα με την εκλογική

δύναμη του κάθε κόμματος για όλη την ελληνική Επικράτεια.

1 Εκλογές για τη συγκρότηση Εθνικού Κοινοβολίου

2 Αριθμός γυναικών που κατέλαβαν βουλευτικές έδρες

3 Ποσοστό συμμετοχής γυναικών στο Εθνικό Κοινοβούλιο

1	2	3
1974	7	2,3%
1977	11	3,6%
1981	13	4,3%
1985	7	2,3%
1989	13	4,3%
1989	20	6,6%

1	2	3
1990	16	5,3%
1993	18	6,0%
1996	19	6,3%
2000	26	8,6%
2004	39	13,0%

πίνακας 10.2 Γυναικεία εκπροσώπηση στο Εθνικό Κοινοβούλιο.



Παρατηρώντας τα μικρά ποσοστά εκπροσώπησης των γυναικών στο Εθνικό Κοινοβούλιο, να ανταλλάξετε απόψεις σχετικά με την αναγκαιότητα μέτρων όπως το υποχρεωτικό ποσοστό υποψηφίων γυναικών ($\frac{1}{3}$) που εφαρμόζεται στις Δημοτικές Εκλογές.

Οι Δραστηριότητες του Βουλευτή

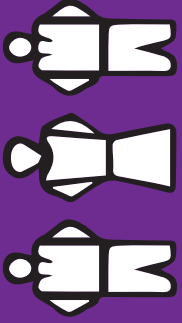
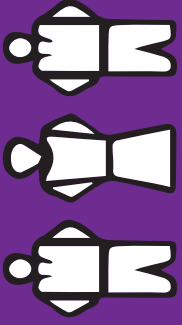

Ολομέλεια της Βουλής

Επιτροπές της Βουλής

Επαφές με τους πολίτες

Κομματικές υποχρεώσεις

Διακομματικές αποστολές στο εσωτερικό και στο εξωτερικό

Τμήματα της Βουλής

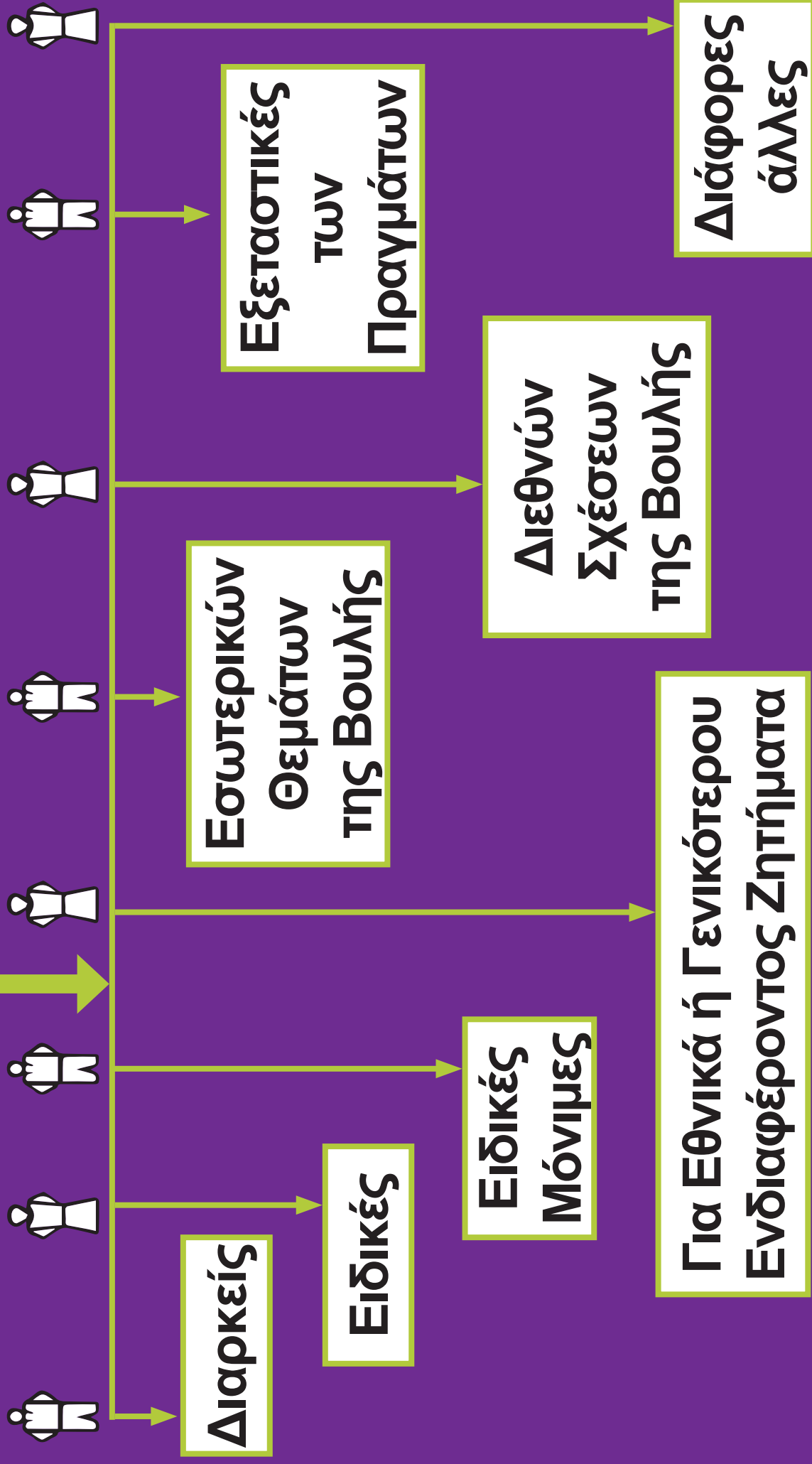

πίνακας 10.3 Οι δραστηριότητες του Βουλευτή.

Βουλή των εφήβων. Η Βουλή των Εφήβων είναι ένα πρωτοποριακό εκπαιδευτικό πρόγραμμα της Βουλής των Ελλήνων, που λειτουργεί από το σχολικό έτος 1995–96. Απευθύνεται στους μαθητές όλων των σχολείων της χώρας, του Απόδημου Ελληνισμού και της Κύπρου. Έχει ως κύριο σκοπό την καλλιέργεια θετικής στάσης των νέων σχετικά με τη «συμμετοχή στα κοινά» καθώς και την ευαισθητοποίησή τους στις αρχές, τις αξίες, τους κανόνες και τη λειτουργία της Δημοκρατίας, όπως ο διάλογος, η ανεκτικότητα, η αλληλοκατανόηση και η αλληλεγγύη. Οι μαθητές αφού ενημερωθούν για το πρόγραμμα, καταθέτουν εργασίες οι οποίες αξιολογούνται. Από την αξιολόγηση επιλέγονται 350 έφηβοι–Βουλευτές,

οι οποίοι συγκροτούν τη Βουλή των Εφήβων και συνεδριάζουν στις αίθουσες της Βουλής των Ελλήνων.

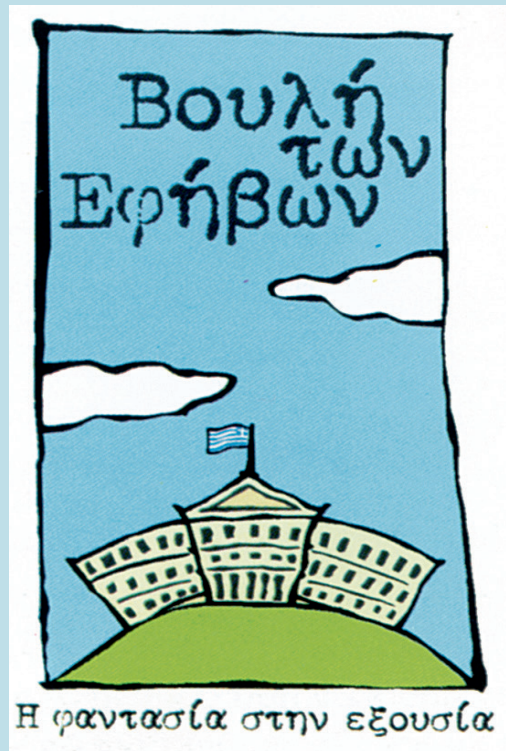

Βουλή των εφήβων

Η φαντασία στην εξουσία

φωτ. 10.1 Λογότυπο της Βουλής των εφήβων. «Ο λόγος μου για το σήμερα, το όραμα μου για το αύριο. Διαπιστώνω – κρίνω – φαντάζομαι – προτείνω για τον τόπο που ζω, τη χώρα μου, τον κόσμο». «Μιλώ για τις ανθρώπινες σχέσεις, το περιβάλλον, τη δημοκρατία, το σχολείο, την

εργασία, τον ελεύθερο χρόνο, τα ανθρώπινα δικαιώματα, το ρατσισμό και ό,τι άλλο με απασχολεί. Μιλώ και για ό,τι μπορώ εγώ να κάνω».

Αυτό είναι το πλαίσιο μέσα στο οποίο κινούνται οι εργασίες των μαθητών που συμμετέχουν στο πρόγραμμα της Βουλής των Εφήβων.



Μπορείτε να ενημερωθείτε για το πρόγραμμα από τις ιστοσελίδες της Βουλής.

Βασικές έννοιες μαθήματος

Προσόντα Βουλευτή



- Έλληνας πολίτης
- Νόμιμη ικανότητα να εκλέγει
- 25 ετών και άνω

10.1.2 Αρμοδιότητες της Βουλής

Επειδή η Βουλή, όπως είδαμε, αποτελεί το όργανο της Πολιτείας στο οποίο αντιπροσωπεύονται και εκφράζονται οι βασικές πολιτικές απόψεις του λαού, ασκεί τις σημαντικότερες αρμοδιότητες για την ομαλή λειτουργία του δημοκρατικού μας πολιτεύματος. Αποτελεί δηλαδή, το χώρο όπου διεξάγεται ο δημόσιος πολιτικός διάλογος από τους αντιπροσώπους μας (Βουλευτές) σχετικά με τα προβλήματα του Ελληνικού έθνους και τη συμμετοχή της χώρας μας στην Ευρωπαϊκή ολοκλήρωση. Συγκεκριμένα:

α. Στη Βουλή ανήκει η αρμοδιότητα να θεσπίζει τους νόμους του κράτους. Αφού κατατεθεί ένα νομοσχέδιο στη Βουλή, παραπέμπεται

για επεξεργασία σε μια κοινοβουλευτική επιτροπή που αποτελείται από βουλευτές όλων των κομμάτων, ανάλογα με τη δύναμή τους μέσα στη Βουλή. Το επεξεργασμένο πια νομοσχέδιο συζητείται και ψηφίζεται από τη Βουλή και γίνεται νόμος του κράτους. Στη συνέχεια ο νόμος εκδίδεται από τον Πρόεδρο της Δημοκρατίας και δημοσιεύεται στην εφημερίδα της Κυβερνήσεως (ΦΕΚ). Οι νόμοι που ψηφίζονται από τη Βουλή δεν επιτρέπεται να έρχονται σε αντίθεση με τους κανόνες δικαίου που θέτει το Σύνταγμα.

β. Η Βουλή ασκεί έλεγχο στις πράξεις της Κυβέρνησης. Η Κυβέρνηση συλλογικά και ο κάθε Υπουργός ξεχωριστά είναι υποχρεωμένοι να παρέχουν στους Βουλευτές πληροφορίες και επεξηγήσεις σχετικά με τις

πράξεις τους. Ο έλεγχος αυτός αποτελεί λογική συνέπεια του δημοκρατικού χαρακτήρα του πολιτεύματός μας, αφού ο έλεγχος της κυβερνητικής πολιτικής ασκείται από τους αντιπροσώπους του λαού. Ο έλεγχος αυτός γίνεται με ερωτήσεις βουλευτών, με αναφορές των πολιτών για διάφορα προβλήματα τους που υιοθετούνται από τους βουλευτές και παρουσιάζονται στη Βουλή, με σύσταση εξεταστικών επιτροπών όταν υπάρχουν υπόνοιες για κακοδιαχείριση εκ μέρους Υπουργών κ.ά. Ο Πρωθυπουργός, επίσης δύο φορές το μήνα, παρέχει επεξηγήσεις στους βουλευτές για το κυβερνητικό έργο.

ΕΦΗΜΕΡΙΣ ΤΗΣ ΚΥΒΕΡΝΗΣΕΩΣ ΤΗΣ ΕΛΛΗΝΙΚΗΣ ΔΗΜΟΚΡΑΤΙΑΣ



ΕΦΗΜΕΡΙΣ ΤΗΣ ΚΥΒΕΡΝΗΣΕΩΣ

ΤΗΣ ΕΛΛΗΝΙΚΗΣ ΔΗΜΟΚΡΑΤΙΑΣ

ΤΕΥΧΟΣ ΠΡΩΤΟ

Αρ. Φύλλου 186

16 Σεπτεμβρίου 1999

ΝΟΜΟΣ ΥΠ' ΑΡΙΘ. 2740

Κρατικό Πιστοποιητικό Γλωσσμάθειας και άλλες
διατάξεις.

Ο ΠΡΟΕΔΡΟΣ
ΤΗΣ ΕΛΛΗΝΙΚΗΣ ΔΗΜΟΚΡΑΤΙΑΣ

Εκδίδομε τον ακόλουθο νόμο που ψήφισε η Βουλή:

3. Όσοι μετέχουν στις εξετάσεις καταβάλλουν στο δημόσιο ταμείο παράβολο χρηματικού ποσού, το ύψος του οποίου και η διαδικασία καταβολής του και είσπραξης του καθορίζονται με απόφαση των Υπουργών Εθνικής Παιδείας και Θρησκευμάτων και Οικονομικών.

4. Απαλλάσσονται των εξετάσεων, θεωρούμενοι ότι διαθέτουν άριστη γνώση της οικείας ξένης γλώσσας, οι κάτοχοι των παρακάτω τίτλων:

φωτ. 10.2 ΦΕΚ. Όλοι οι νόμοι δημοσιεύονται στην Εφημερίδα της Κυβερνήσεως. Οι πολίτες μπορούν να προμηθευτούν τα αντίστοιχα φύλλα από το Εθνικό Τυπογραφείο. Ενημέρωση για όλους τους νόμους μπορείτε να πάρετε από τις ιστοσελίδες του Εθνικού Τυπογραφείου www.etk.gr.



φωτ. 10.3 Να αναζητήσετε την ιστοσελίδα της Βουλής www.parliament.gr/ergasies/nomosxedia. Μέσα από τη συγκεκριμένη ιστοσελίδα μπορείτε να ενημερωθείτε για τα νομοσχέδια που κατατίθενται για ψήφιση στη Βουλή και να εκφράσετε τη γνώμη σας.



φωτ. 10.4 Τμήμα της Βιβλιοθήκης της Βουλής. Η Βουλή αναπτύσσει πολιτιστικές και εκπαιδευτικές δραστηριότητες και προγράμματα.



Να ενημερωθείτε γι' αυτά από τις ιστοσελίδες της και να τα παρουσιάσετε στην τάξη. Μέσα εξάλλου από τις ιστοσελίδες της μπορείτε να παρακολουθήσετε και τις συνεδριάσεις της.

γ. Η Βουλή αναδεικνύει την Κυβέρνηση. Ο αρχηγός του κόμματος που διαθέτει την απόλυτη πλειοψηφία των Βουλευτών (151) διορίζεται από τον Πρόεδρο της Δημοκρατίας ως Πρωθυπουργός. Μέσα σε 15 ημέρες από το διορισμό του Πρωθυπουργού, η Κυβέρνηση πρέπει να εμφανιστεί στη Βουλή και να ζητήσει την εμπιστοσύνη της, αφού παρουσιάσει το πρόγραμμά της (ψήφος εμπιστοσύνης). Μόνο στην περίπτωση που θα δοθεί η εμπιστοσύνη από τη Βουλή η Κυβέρνηση μπορεί να κυβερνήσει. Η Βουλή ωστόσο μπορεί με απόφασή της να αποσύρει την εμπιστοσύνη της είτε από ένα μέλος της Κυβέρνησης (Υπουργό) είτε από όλη την Κυβέρνηση. Στη δεύτερη περίπτωση η Κυβέρνηση είναι υποχρεωμένη να παραιτηθεί (ψήφος δυσπιστίας).

δ. Η Βουλή ψηφίζει κάθε χρόνο τον προϋπολογισμό του κράτους που συντάσσει η Κυβέρνηση. Με αυτό τον τρόπο οι αντιπρόσωποί μας ελέγχουν τα έσοδα και τα έξοδα του κράτους.

ε. Η Βουλή επικυρώνει με νόμο τις διεθνείς συμβάσεις (βλ. κεφ. 14, τόμ. 6, σελ. 98) που έχει υπογράψει η χώρα μας και με αυτό τον τρόπο γίνονται νόμοι του κράτους, π.χ. η έκταση των χωρικών μας υδάτων.

στ. Η Βουλή, χωρίς τη συνεργασία κανενός άλλου κρατικού οργάνου, αναθεωρεί (τροποποιεί) το Σύνταγμα για να προσαρμοστεί σε νέα πολιτικά ή κοινωνικά δεδομένα (π.χ. στην αναθεώρηση του Συντάγματος το 2001, προστέθηκε το άρθρο 5Α με το οποίο διασφαλίζεται το δικαίωμα του πολίτη στην

πληροφόρηση και στην κοινωνία της πληροφορίας).

ζ. Τέλος, η Βουλή έχει αρμοδιότητες με δικαστικό χαρακτήρα. Μόνο η Βουλή μπορεί να ασκήσει ποινική δίωξη κατά των μελών της Κυβέρνησης για πράξεις σχετικές με τα καθήκοντά τους (Υπουργούς, Υφυπουργούς) καθώς και κατά του Προέδρου της Δημοκρατίας για εσχάτη προδοσία* ή παράβαση του Συντάγματος.

*** Εσχάτη προδοσία: Το έγκλημα κατά της Πολιτείας, δηλαδή κατά του πολιτεύματος και της ασφάλειας του κράτους.**

Βασικές έννοιες μαθήματος

Αρμοδιότητες Βουλής

- Θεσπίζει νόμους
- Αναδεικνύει την κυβέρνηση
- Ψηφίζει τον προϋπολογισμό
- Αναθεωρεί το Σύνταγμα
- Επικυρώνει τις διεθνείς συμβάσεις
- Ασκεί κοινοβουλευτικό έλεγχο και ποινική δίωξη εναντίον των υπουργών



φωτ. 10.5 Η αίθουσα του Κοινοβουλίου.

Στην τελευταία Αναθεώρηση του Συντάγματος, αναθεωρήθηκαν τα περισσότερα άρθρα που αφορούν τα δικαιώματα του ατόμου. Προστέθηκαν διατάξεις που αφορούν την εναλλακτική στρατιωτική θητεία, την προστασία της γενετικής ταυτότητας από βιοϊατρικές επεμβάσεις,

την προστασία των προσωπικών δεδομένων και κατοχυρώθηκε η κοινωνία της πληροφορίας. Να συζητήσετε στην τάξη τις κοινωνικές μεταβολές που οδήγησαν στην αναγκαιότητα αυτών των αναθεωρήσεων.

10.2 Εκτελεστική Λειτουργία

Όπως είδαμε στο κεφάλαιο 8, την εκτελεστική λειτουργία στο δημοκρατικό μας πολίτευμα την ασκούν η κυβέρνηση και ο Πρόεδρος της Δημοκρατίας που είναι τα εκτελεστικά όργανα. Οφείλουν δηλαδή να εφαρμόζουν όσα ορίζει το Σύνταγμα και οι νόμοι που ψηφίζει η Βουλή και με αυτό τον τρόπο κυβερνούν (διοικούν) τη χώρα.

10.2.1 Πρόεδρος της Δημοκρατίας

Ο Πρόεδρος της Δημοκρατίας συμβολίζει την ενότητα του έθνους. Είναι ο Αρχηγός του κράτους και ρυθμιστής του πολιτεύματος, αλλά όχι το κυρίαρχο όργανο. Κυρίαρχο όργανο, σύμφωνα με το Σύνταγμα, είναι ο λαός, δηλαδή το εκλογικό σώμα που εκλέγει τη Βουλή και την Κυβέρνηση.

Γι' αυτό το λόγο, αναφέρονται με ακρίβεια και σαφήνεια οι αρμοδιότητες του Προέδρου της Δημοκρατίας στο Σύνταγμα, κυριότερες από τις οποίες είναι:

- **Η έκδοση και η δημοσίευση των νόμων, όπως είδαμε στην προηγούμενη ενότητα.**
- **Η προκήρυξη δημοψηφίσματος για κρίσιμο εθνικό θέμα ή για ψηφισμένο νομοσχέδιο, όταν το ζητήσει η Βουλή.**

- Η διεθνής εκπροσώπηση της Πολιτείας, η κήρυξη πολέμου και η συνομολόγηση (συμφωνία) συνθηκών ειρήνης.

- Η έκδοση Προεδρικών Διαταγμάτων: Οι νόμοι που ψηφίζονται στη Βουλή ορίζουν γενικά πλαίσια. Για το λόγο αυτό, ο αρμόδιος Υπουργός που πρότεινε το νόμο στη Βουλή, προτείνει στον Πρόεδρο της Δημοκρατίας την έκδοση διαταγμάτων που προσδιορίζουν πώς θα εφαρμοστεί και θα εκτελεστεί ο συγκεκριμένος νόμος. Ο αρμόδιος Υπουργός υπογράφει από κοινού με τον Πρόεδρο της Δημοκρατίας τα Προεδρικά Διατάγματα που δημοσιεύονται και αυτά στην Εφημερίδα της Κυβερνήσεως (ΦΕΚ).

- Ο διορισμός του Πρωθυπουργού και της Κυβέρνησης: Ο Πρόεδρος

της Δημοκρατίας διορίζει ως Πρωθυπουργό της χώρας τον αρχηγό του κόμματος το οποίο στις εκλογές απέκτησε την απόλυτη πλειοψηφία των εδρών της Βουλής (151 έδρες). Εάν κανένα κόμμα δεν απέκτησε την απόλυτη πλειοψηφία, το ίδιο το Σύνταγμα προβλέπει αναλυτικά τη διαδικασία που πρέπει να ακολουθήσει ο Πρόεδρος της Δημοκρατίας με διαδοχικές αναθέσεις διερευνητικών εντολών, για το σχηματισμό Κυβέρνησης.

Ο Πρόεδρος της Δημοκρατίας είναι αιρετός, εκλέγεται δηλαδή για ορισμένη θητεία (5 χρόνια) από τη Βουλή. Μπορεί να επανεκλεγεί μια μόνο φορά.

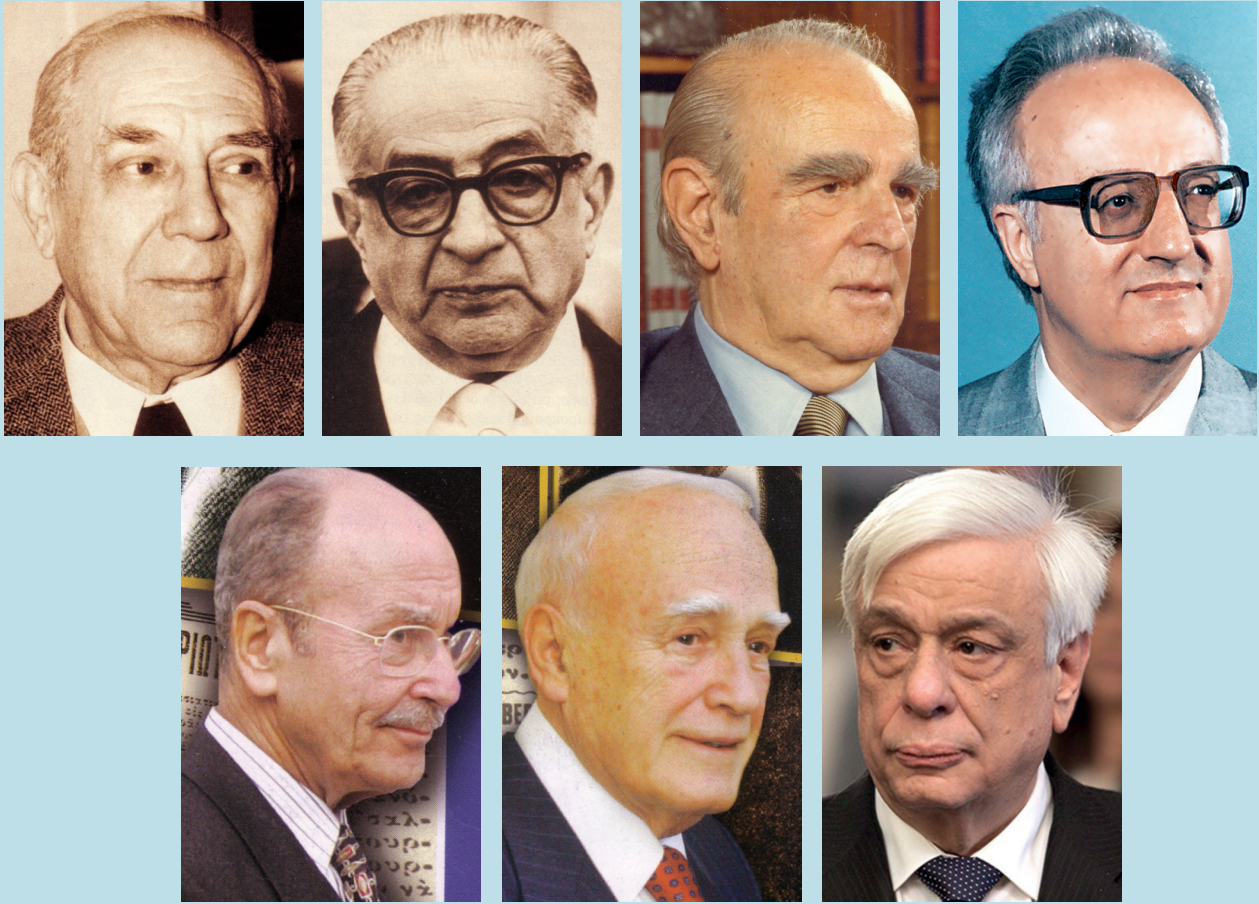

φωτ. 10.6 Οι επτά Πρόεδροι της Γ' Ελληνικής Δημοκρατίας. Κατά σειρά: Μιχ. Στασινόπουλος, Δημ. Τσάτσος, Κων. Καραμανλής, Χρ. Σαρτζετάκης, Κων. Στεφανόπουλος, Κάρολος Παπούλιας και Πρ. Παυλόπουλος (www.presidency.gr).

ΠΡΟΕΔΡΙΚΟ ΔΙΑΤΑΓΜΑ ΥΠ' ΑΡΙΘ. 246

«Αξιολόγηση των μαθητών του Ενιαίου Λυκείου».

Ο ΠΡΟΕΔΡΟΣ
ΤΗΣ ΕΛΛΗΝΙΚΗΣ ΔΗΜΟΚΡΑΤΙΑΣ

Έχοντας υπόψη:

1. Τις διατάξεις του άρθρου 1 παρ. 9 και 11 του Ν. 2525/97 (ΦΕΚ 188 Α').
2. Τις διατάξεις του άρθρου 7 παρ. 5 περ. α, β, ζ του άρθρου 8 παρ. 9 περ. α, στ και ζ και του άρθρου 32 παρ. 6 του ν. 1566/85 (ΦΕΚ 167 Α').

ΠΡΟΕΔΡΙΚΟ ΔΙΑΤΑΓΜΑ ΥΠ' ΑΡΙΘ. 246

«Αξιολόγηση των μαθητών του Ενιαίου Λυκείου»

**Ο ΠΡΟΕΔΡΟΣ
ΤΗΣ ΕΛΛΗΝΙΚΗΣ ΔΗΜΟΚΡΑΤΙΑΣ**

Έχοντας υπόψη:

- 1. Τις διατάξεις του άρθρου 1 παρ. 9 και του Ν. 2525/97 (ΦΕΚ 188 Α').**
- 2. Τις διατάξεις του άρθρου 7 παρ. 5 περ. α, β, ζ του άρθρου 8 παρ. 9 περ. α, στ και ζ και του άρθρου 32 παρ. 6 του ν. 1566/85 (ΦΕΚ 167 Α').**

φωτ. 10.7 Προεδρικό Διάταγμα.

Ο Νόμος 1266/98, καθόριζε ότι η εισαγωγή των υποψηφίων στα ΑΕΙ και ΤΕΙ της χώρας πραγματοποιείται με Πανελλήνιες Εξετάσεις. Ο τρόπος διεξαγωγής των εξετάσεων, ο αριθμός των εξεταζομένων μαθημάτων, ο ακριβής υπολογισμός της βαθμολογίας και άλλες λεπτομέρειες προσδιορίζονται από διάφορα Προεδρικά Διατάγματα.

Πρόεδρος της Δημοκρατίας μπορεί να εκλεγεί όποιος είναι Έλληνας πολίτης πριν από πέντε τουλάχιστον έτη, έχει από πατέρα ή μητέρα Ελληνική καταγωγή, έχει συμπληρώσει το τεσσαρακοστό έτος της ηλικίας του και έχει τη νόμιμη ικανότητα του εκλέγειν (Άρθρο 31 του Συντάγματος).

Ο Πρόεδρος της Δημοκρατίας εκλέγεται από τη Βουλή με αυξημένη πλειοψηφία γιατί επιδιώκεται να είναι αποδεκτός από την πλειοψηφία των βουλευτών. Πρέπει να συγκεντρωθεί η πλειοψηφία των $\frac{2}{3}$ (200) του όλου αριθμού των βουλευτών σε δύο ψηφοφορίες και των $\frac{3}{5}$ (180) στην τρίτη ψηφοφορία. Στην περίπτωση που δε συγκεντρωθεί η πλειοψηφία των 180 βουλευτών στην τρίτη ψηφοφορία, διαλύεται η Βουλή και ακολουθούν Βουλευτικές εκλογές. Η νέα, μετά τις εκλογές, Βουλή εκλέγει Πρόεδρο της Δημοκρατίας καταρχήν με αυξημένη πλειοψηφία $\frac{3}{5}$ (180) και αν αυτή δε συγκεντρωθεί, με πλειοψηφία των μισών συν μίας ψήφων (151).



φωτ. 10.8 Το Προεδρικό Μέγαρο. Στο άρθρο 37 του Συντάγματος αναφέρεται ότι αν κανένα κόμμα δε διαθέτει την απόλυτη πλειοψηφία των εδρών στο Κοινοβούλιο (151 έδρες δηλαδή), ο Πρόεδρος της Δημοκρατίας παρέχει στον αρχηγό του κόμματος που διαθέτει τη σχετική πλειοψηφία εντολή σχηματισμού Κυβέρνησης. Αν αυτό δεν είναι δυνατό ο Πρόεδρος της

Δημοκρατίας παρέχει εντολή στον αρχηγό του δεύτερου και του τρίτου στη συνέχεια κόμματος. Κάθε εντολή ισχύει για 3 ημέρες. Αν οι εντολές αποτύχουν, ο Πρόεδρος της Δημοκρατίας καλεί όλους τους αρχηγούς των κομμάτων να σχηματίσουν «Οικουμενική Κυβέρνηση» και αν και αυτό αποτύχει αναθέτει στον Πρόεδρο ενός των Ανωτάτων Δικαστηρίων της χώρας το σχηματισμό Κυβέρνησης που θα οδηγήσει ομαλά τη χώρα στη διεξαγωγή νέων εκλογών.

Βασικές έννοιες μαθήματος

Πρόεδρος
της Δημοκρατίας



- Αρχηγός του κράτους
- Ρυθμιστής του πολιτεύματος

10.2.2 Κυβέρνηση

Η Κυβέρνηση είναι το όργανο που καθορίζει και κατευθύνει τη γενική πολιτική (εσωτερική και εξωτερική) της χώρας μας. Την Κυβέρνηση αποτελεί το **Υπουργικό Συμβούλιο**, το οποίο απαρτίζεται από τον Πρωθυπουργό και τους Υπουργούς.

Ο Πρωθυπουργός είναι ο Πρόεδρος της Κυβέρνησης και έχει την ευθύνη της κυβερνητικής πολιτικής. Αυτό σημαίνει ότι ο Πρωθυπουργός ορίζει τα πρόσωπα, που απαρτίζουν την Κυβέρνηση, και έχει δικαίωμα να τα απαλλάξει από τα καθήκοντά τους, όταν το κρίνει σκόπιμο, και να τα αντικαταστήσει με άλλα. Συντονίζει το έργο των Υπουργών και εξασφαλίζει την ενότητα στις πράξεις και τις αποφάσεις τους.

Οι Υπουργοί είναι συνήθως βουλευτές. Οι Υπουργοί που δεν προέρχονται από τη Βουλή ονομάζονται εξωκοινοβουλευτικοί. Κάθε Υπουργός διευθύνει ένα συγκεκριμένο τομέα διοίκησης ο οποίος συνιστά το Υπουργείο του (π.χ. Υπουργείο Παιδείας, Έρευνας και Θρησκευμάτων, Υγείας, Εξωτερικών). Σε κάθε

Υπουργείο εκτός από τους Υπουργούς, μπορεί να ορισθούν Αναπληρωτές Υπουργοί και Υφυπουργοί που αναλαμβάνουν ένα συγκεκριμένο τομέα δραστηριοτήτων.

Οι Υπουργοί και οι Υφυπουργοί κατά την άσκηση των καθηκόντων τους οφείλουν να πραγματοποιήσουν τα κυβερνητικά προγράμματα. Για το λόγο αυτό, υποβάλλουν στη Βουλή νομοσχέδια που αφορούν τις υποθέσεις των Υπουργείων τους και ζητούν από τον Πρόεδρο της Δημοκρατίας να εκδώσει Προεδρικά Διατάγματα, με τα οποία θα εφαρμόσουν τα νομοσχέδια που ψήφισε η Βουλή.

ΥΠΟΥΡΓΕΙΑ

**ΠΑΙΔΕΙΑΣ, ΕΡΕΥΝΑΣ
ΚΑΙ ΘΡΗΣΚΕΥΜΑΤΩΝ**
www.minedu.gov.gr

**ΔΙΚΑΙΟΣΥΝΗΣ, ΔΙΑΦΑΝΕΙΑΣ
ΚΑΙ ΑΝΘΡΩΠΙΝΩΝ
ΔΙΚΑΙΩΜΑΤΩΝ**
www.ministryofjustice.gr

**ΟΙΚΟΝΟΜΙΑΣ, ΑΝΑΠΤΥΞΗΣ
ΚΑΙ ΤΟΥΡΙΣΜΟΥ**
www.mindex.gr

**ΕΣΩΤΕΡΙΚΩΝ ΚΑΙ ΔΙΟΙΚΗΤΙΚΗΣ
ΑΝΑΣΥΓΚΡΟΤΗΣΗΣ**
www.ypes.gr

ΟΙΚΟΝΟΜΙΚΩΝ
www.minfin.gr

ΠΡΟΣΤΑΣΙΑΣ ΤΟΥ ΠΟΛΙΤΗ

www.morosp.gov.gr

**ΠΕΡΙΒΑΛΛΟΝΤΟΣ
ΚΑΙ ΕΝΕΡΓΕΙΑΣ**

www.ypeka.gr

**ΑΓΡΟΤΙΚΗΣ ΑΝΑΠΤΥΞΗΣ
ΚΑΙ ΤΡΟΦΙΜΩΝ**

www.minagric.gr

ΕΞΩΤΕΡΙΚΩΝ

www.mfa.gr

ΕΘΝΙΚΗΣ ΑΜΥΝΑΣ

www.mod.mil.gr

ΥΓΕΙΑΣ

www.yyka.gov.gr

ΠΟΛΙΤΙΣΜΟΥ ΚΑΙ ΑΘΛΗΤΙΣΜΟΥ

www.ypo.gr

**ΕΡΓΑΣΙΑΣ, ΚΟΙΝΩΝΙΚΗΣ
ΑΣΦΑΛΙΣΗΣ ΚΑΙ ΚΟΙΝΩΝΙΚΗΣ
ΑΛΛΗΛΕΓΓΥΗΣ**

www.yrakp.gr

**ΝΑΥΤΙΛΙΑΣ ΚΑΙ
ΝΗΣΙΩΤΙΚΗΣ ΠΟΛΙΤΙΚΗΣ**

www.yen.gr

**ΥΠΟΔΟΜΩΝ ΜΕΤΑΦΟΡΩΝ
ΚΑΙ ΔΙΚΤΥΩΝ**

www.yme.gr

Βασικές έννοιες μαθήματος

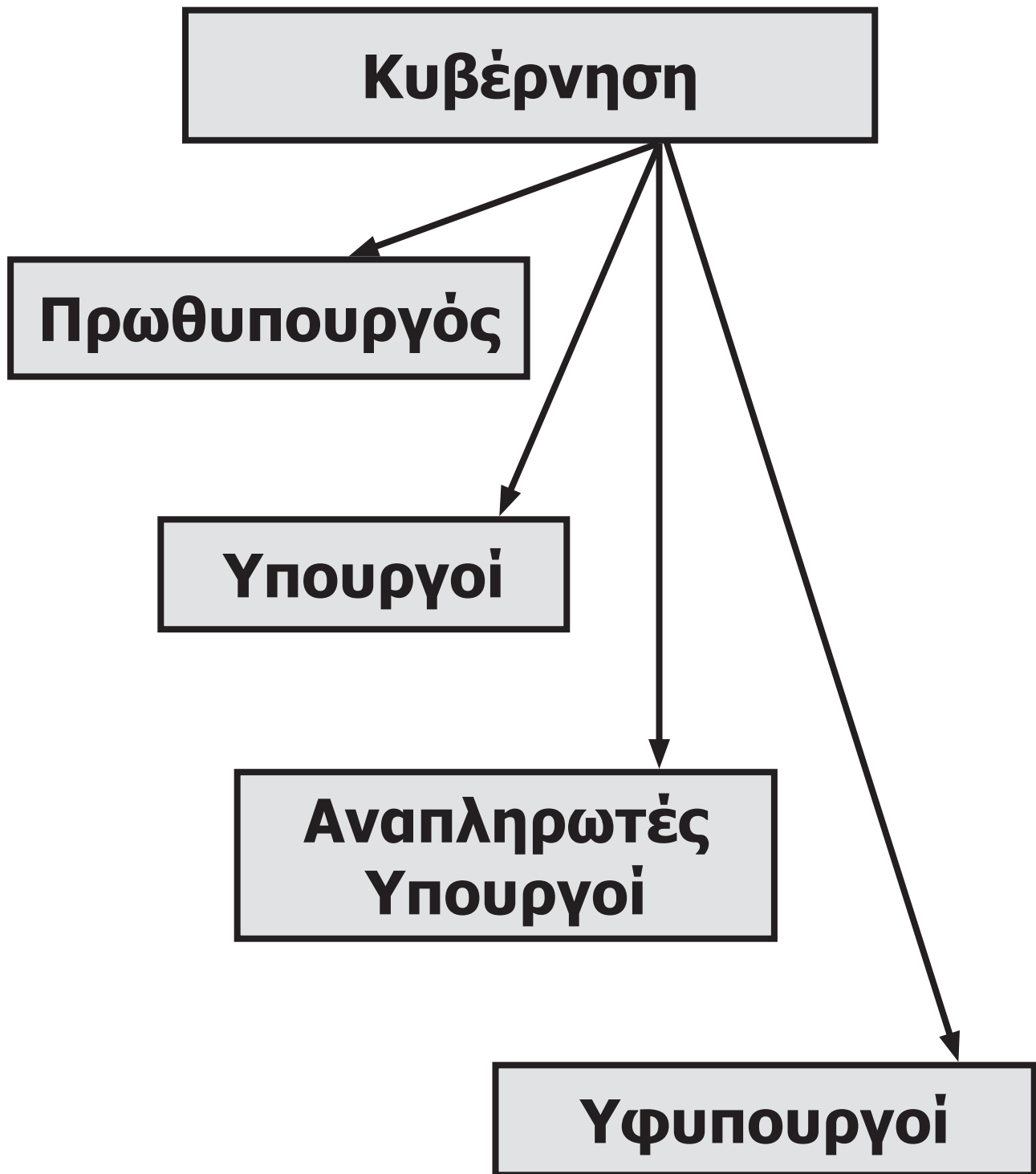

10.2.3 Η Δικαστική Λειτουργία

Η Βουλή ψηφίζει νόμους και η Κυβέρνηση τους εφαρμόζει για να κυβερνήσει. Στην περίπτωση όμως που προκύψουν διαφορές στην εφαρμογή των νόμων που ψηφίζει η Βουλή ποιος θα τις επιλύσει;

Με βάση την αρχή της διάκρισης των λειτουργιών της κρατικής εξουσίας (βλ. κεφ. 8, τόμ. 3, σελ. 48), το Σύνταγμα προβλέπει ένα άλλο όργανο, στο οποίο αναθέτει αυτό το έργο, τα δικαστήρια, τα οποία ασκούν τη δικαστική λειτουργία. Τα δικαστήρια είναι ένα τρίτο όργανο, ανεξάρτητο από εκείνα που ασκούν τη νομοθετική και εκτελεστική λειτουργία (Βουλή – Κυβέρνηση). Τις διαφορές επομένως που προκύπτουν μεταξύ των πολιτών (π.χ. χρηματικές διαφορές,

κλοπές, ανθρωποκτονία) καθώς και τις διαφορές μεταξύ του κράτους και των πολιτών (π.χ. φοροδιαφυγή) τις επιλύουν τα δικαστήρια, που αποδίδουν δικαιοσύνη στο όνομα του Ελληνικού λαού.



φωτ. 10.9 Το λογότυπο της Eurojust. Το Υπουργείο Δικαιοσύνης, τα ελληνικά δικαστήρια και τα δικαστήρια όλων των κρατών – μελών της Ε.Ε., συνεργάζονται για την επίλυση ποινικών και αστικών υποθέσεων. Εξάλλου, για την πάταξη του

οργανωμένου εγκλήματος, λειτουργεί η μονάδα της Eurojust, που εδρεύει στη Χάγη και στην οποία συμμετέχουν δικαστές από όλες τις χώρες της Ε.Ε. Στο πλαίσιο αυτό υπάρχουν κοινές θέσεις για συγκεκριμένα θέματα, κοινές αποφάσεις και μέτρα κατά του εγκλήματος (Ευρωπαϊκό Δικαστικό Δίκτυο).

Οι Δικαστές είναι ανεξάρτητοι και οφείλουν να δικάζουν με βάση τους νόμους. Εάν όμως οι νόμοι έρχονται σε αντίθεση με το Σύνταγμα, οφείλουν να μην τους εφαρμόζουν και να δικάζουν με βάση την αντικειμενική κρίση τους, σύμφωνα με το Σύνταγμα. Είναι όμως υποχρεωμένοι να αιτιολογούν την οποιαδήποτε απόφαση παίρνουν κατά την επίλυση μιας διαφοράς, ειδικά και εμπειριστατωμένα, έτσι ώστε ο κάθε πολίτης να γνωρίζει για ποιο λόγο έγινε δεκτό ή απορρίφθηκε το αίτημά του.

Η ανεξαρτησία των δικαστών εξασφαλίζεται κυρίως με την ισοβιότητα (δεν μπορούν να παυτούν από τα καθήκοντά τους) και την ειδική μισθολογική μεταχείρισή τους.

Τα δικαστήρια διακρίνονται σε διοικητικά, πολιτικά και ποινικά. Η

διάκριση αυτή γίνεται με βάση το αντικείμενο της αρμοδιότητας των δικαστηρίων. Συγκεκριμένα:

- **Στα διοικητικά δικαστήρια υπάγονται οι διαφορές που προκύπτουν κατά κανόνα από τις παράνομες πράξεις των οργάνων του κράτους, π.χ. διαφορές από συντάξεις, νοσήλια, φορολογικές διαφορές, διαφορές από την κατασκευή δημοσίων έργων.**

- **Στα πολιτικά δικαστήρια υπάγονται όλες οι ιδιωτικές διαφορές, οι διαφορές δηλαδή μεταξύ των πολιτών, π.χ. διαφορές για οφειλόμενα ποσά που δεν καταβλήθηκαν, εμπορικές και εργατικές διαφορές, οικογενειακές διαφορές, όπως διαζύγιο, επιμέλεια παιδιών κ.ά.**

- **Στα ποινικά δικαστήρια δικάζονται όσες πράξεις ο νόμος χαρακτηρίζει ως εγκλήματα και αποφασίζεται**

η τιμωρία που πρέπει να επιβληθεί στο δράστη τους, π.χ. εγκλήματα που στρέφονται κατά της ζωής, της υγείας και της σωματικής ακεραιότητας, της περιουσίας κ.ά.



φωτ.10.10 Το Υπουργείο Δικαιοσύνης (www.ministryofjustice.gr), μέσω των φορέων που εποπτεύει, μεριμνά για την πρόληψη της παραβατικότητας ανηλίκων (8 – 18 ετών) και την αγωγή και σωφρονιστική μεταχείριση των νέων (18 – 21 ετών), που εκδηλώνουν παραβατική συμπεριφορά. Η ποινική νομοθεσία

μας ορίζει ότι οι ανήλικοι παραβάτες, δικάζονται από ειδικό δικαστήριο, το Δικαστήριο Ανηλίκων, το οποίο δεν επιβάλλει ποινές, αλλά θεραπευτικά και αναμορφωτικά μέτρα όπως η αποζημίωση του θύματος, η προσφορά κοινωνοφελούς εργασίας, η φοίτηση σε σχολές επαγγελματικής κατάρτισης και ως τελευταία λύση τον εγκλεισμό σε σωφρονιστικό κατάστημα. Παράλληλα, για όσους ανηλίκους αντιμετωπίζουν σοβαρά προβλήματα (πρόληψη), οι πολίτες μπορούν να απευθύνονται στις Υπηρεσίες Επιμελητών Ανηλίκων, που λειτουργούν σε όλα τα Πρωτοδικεία της χώρας και στην Εταιρεία Προστασίας Ανηλίκων.



Να συζητήσετε στην τάξη, με βάση και τις γνώσεις σας από τον κοινωνικό έλεγχο, γιατί οι ανήλικοι παραβάτες πρέπει να αντιμετωπίζονται διαφορετικά από την Πολιτεία.

Βασικές έννοιες μαθήματος

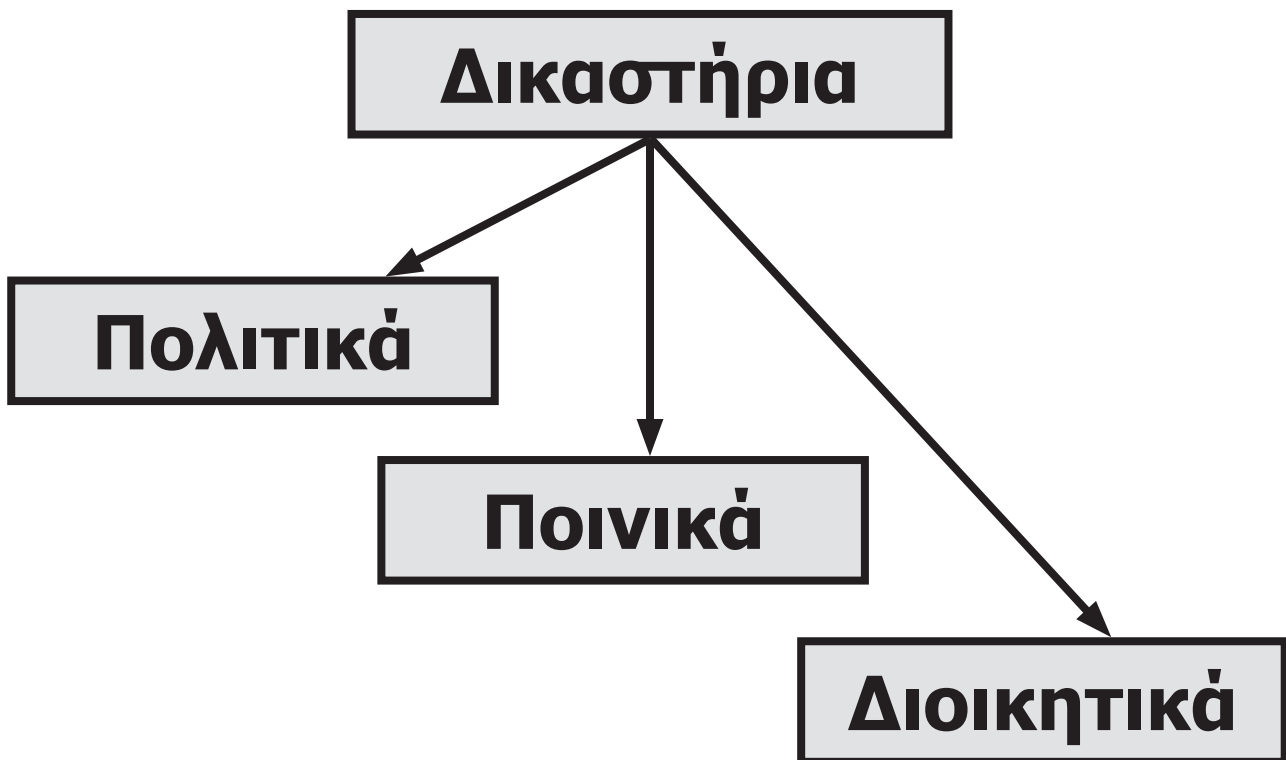

ΤΑ ΟΡΓΑΝΑ ΤΗΣ ΠΟΛΙΤΕΙΑΣ ΚΑΙ Ο ΡΟΛΟΣ ΤΩΝ ΠΟΛΙΤΩΝ

Βουλή

ΟΡΓΑΝΑ ΤΗΣ ΕΛΛΗΝΙΚΗΣ ΠΟΛΙΤΕΙΑΣ

Αποτελείται από 300 βουλευτές. Κυριότερες αρμοδιότητες: ψηφίζουν νόμους του κράτους, αναδεικνύουν την Κυβέρνηση και ασκούν έλεγχο στις πράξεις της, εκλέγουν τον Πρόεδρο της Δημοκρατίας, αναθεωρούν το Σύνταγμα και ψηφίζουν τον προϋπολογισμό του κράτους.

Ο ΡΟΛΟΣ ΤΩΝ ΠΟΛΙΤΩΝ

Οι πολίτες εκλέγουν τους 300 Βουλευτές με άμεση καθολική μυστική ψηφοφορία κάθε τέσσερα

χρόνια. Εάν δυσαρεστηθούν από τη συμπεριφορά συγκεκριμένου Βουλευτή, στις επόμενες εκλογές έχουν τη δυνατότητα να εκλέξουν άλλο πρόσωπο στη θέση του.

Μπορούν να παρακολουθούν συνεδριάσεις της Βουλής. Μπορούν να επικοινωνούν προσωπικά αλλά και μέσω οργανώσεων και επαγγελματικών σωματείων με τους Βουλευτές της εκλογικής τους περιφέρειας και γενικότερα, για να τους εκθέσουν τα αιτήματά τους σχετικά με την ψήφιση ενός νόμου.

Μπορούν να εκθέτουν τις απόψεις τους σχετικά με τις δραστηριότητες των Βουλευτών στον Τύπο και γενικότερα τα Μ.Μ.Ε.

Πρόεδρος Δημοκρατίας

ΟΡΓΑΝΑ ΤΗΣ ΕΛΛΗΝΙΚΗΣ ΠΟΛΙΤΕΙΑΣ

Αρχηγός του κράτους και ρυθμιστής του πολιτεύματος.
Ασκεί αρμοδιότητες οι οποίες αναφέρονται με ακρίβεια στο Σύνταγμα.

Ο ΡΟΛΟΣ ΤΩΝ ΠΟΛΙΤΩΝ

Οι πολίτες συμμετέχουν έμμεσα στην εκλογή του Προέδρου της Δημοκρατίας, αφού οι ίδιοι εκλέγουν τους Βουλευτές, οι οποίοι τον εκλέγουν άμεσα στη Βουλή.

Κυβέρνηση

ΟΡΓΑΝΑ ΤΗΣ ΕΛΛΗΝΙΚΗΣ ΠΟΛΙΤΕΙΑΣ

Ο Πρωθυπουργός καθορίζει και κατευθύνει τη γενική πολιτική (εσωτερική και εξωτερική) της χώρας.

Η Κυβέρνηση απαρτίζεται από τον Πρωθυπουργό και τους Υπουργούς.

Ο Πρωθυπουργός έχει την ευθύνη της Κυβερνητικής Πολιτικής και ορίζει τα πρόσωπα που απαρτίζουν την Κυβέρνηση.

Ο ΡΟΛΟΣ ΤΩΝ ΠΟΛΙΤΩΝ

Με την ψήφο τους, οι πολίτες επιλέγουν ως Πρωθυπουργό της χώρας τον αρχηγό του κόμματος που απέκτησε την απόλυτη

πλειοψηφία των εδρών στη Βουλή (151 έδρες), ο οποίος στη συνέχεια σχηματίζει Κυβέρνηση. Οι πολίτες μπορούν να καταθέσουν διάφορα προβλήματα τους σχετικά με την άσκηση της Κυβερνητικής Πολιτικής στους Βουλευτές, ελέγχοντας με αυτό τον τρόπο, τις πράξεις της Κυβέρνησης. Μπορούν να ζητούν πληροφορίες γραπτά ή ηλεκτρονικά και να καταθέτουν τις διαμαρτυρίες τους στο γραφείο του Πρωθυπουργού αλλά και σε κάθε Υπουργό, για θέματα που αγγίζουν τις αρμοδιότητές του. Με τη συμμετοχή τους σε ένα πολιτικό κόμμα, οι πολίτες επιλέγουν τον αρχηγό του κόμματος. Μέσα από διάφορες ομάδες

πίεσης (κόμματα, επαγγελματικά σωματεία, συλλόγους, Μ.Κ.Ο.), οι πολίτες μπορούν να ασκήσουν κριτική στην πολιτική της Κυβέρνησης.

Δικαστήρια

ΟΡΓΑΝΑ ΤΗΣ ΕΛΛΗΝΙΚΗΣ ΠΟΛΙΤΕΙΑΣ

Επιλύουν τις διαφορές που προκύπτουν μεταξύ των πολιτών ή μεταξύ του κράτους και των πολιτών.

Ο ΡΟΛΟΣ ΤΩΝ ΠΟΛΙΤΩΝ

Οι Δικαστές είναι έλληνες πολίτες με ειδικά προσόντα και λειτουργούν ανεξάρτητα από την Κυβέρνηση.

Οι δικαστικές υπηρεσίες στελεχώνονται από έλληνες πολίτες. Οι πολίτες διορίζονται ένορκοι σε ορισμένες υποθέσεις (κακουργήματα) και συναποφασίζουν με τους δικαστές ως προς τις ποινές.

Οι πολίτες οι οποίοι θίγονται από την απονομή δικαιοσύνης έχουν το δικαίωμα να ζητήσουν αποζημίωση από το κράτος.

Εργασίες – δραστηριότητες

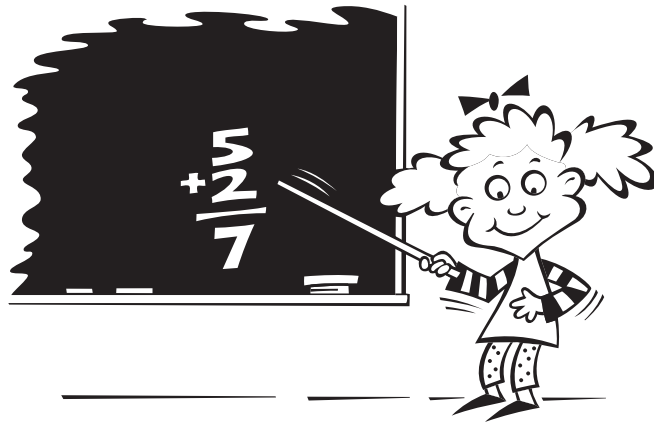

1. Να διαλέξετε ένα θέμα που αφορά όλη την τάξη (κοινωνικά, εκπαιδευτικά, πολιτιστικά, οικολογικά προβλήματα) και να ακολουθήσετε τη διαδικασία έκδοσης ενός νόμου (συζήτηση, ψήφιση, δημοσίευση) μέσα στην τάξη.
2. Κατά την διάρκεια μίας διδακτικής ώρας, γνωρίζοντας ήδη τις αρμοδιότητες της Βουλής, μπορείτε να πραγματοποιήσετε μια συνεδρίαση με ελεύθερη ανταλλαγή απόψεων. Μπορείτε να χωριστείτε σε

κόμματα και αφού εκλέξετε Πρόεδρο και Αντιπρόεδρο να προχωρήσετε στη διαδικασία. Πριν γίνει η αναπαράσταση, θα ήταν χρήσιμη η παρακολούθηση μιας συνεδρίασης του Κοινοβουλίου (ζωντανή ή μέσω των ΜΜΕ).

3. Μελετώντας προσεκτικά το κεφ.10 να επισημάνετε τα σημεία στα οποία ο πολίτης μπορεί να ασκήσει έλεγχο, να επικοινωνήσει ή να επηρεάσει με τις αποφάσεις του τα όργανα της νομοθετικής και εκτελεστικής εξουσίας. Στη συνέχεια, να συζητήσετε το θέμα στην τάξη και να προτείνετε πιθανούς τρόπους που εσείς θεωρείτε σκόπιμους για περαιτέρω συμμετοχή του πολίτη στον έλεγχο των κρατικών οργάνων.

Κριτήριο αυτοαξιολόγησης του μαθητή



A. Τελειώνοντας τη μελέτη και συζήτηση του κεφαλαίου και εφόσον κατανόησες τις καινούργιες έννοιες, θα πρέπει να μπορείς να απαντήσεις σύντομα στις παρακάτω ερωτήσεις. Σε όποιες συναντάς δυσκολία, συμβουλέψου και πάλι το αντίστοιχο μάθημα.

- 1. Γιατί η Βουλή έχει ξεχωριστή θέση στο πολίτευμά μας;**
- 2. Να περιγράψεις την αρμοδι-**

ότητα της Βουλής να θεσπίζει νόμους.

3. Πώς η Βουλή ασκεί έλεγχο στις πράξεις της Κυβέρνησης;

4. Έμαθες κάποιον τρόπο σύμφωνα με τον οποίο ένας πολίτης μπορεί να ασκήσει έλεγχο στις πράξεις ενός Υπουργού;

5. Ποιο όργανο και με ποιον τρόπο εκλέγει τον Πρόεδρο της Δημοκρατίας;

6. Πώς οι Υπουργοί και οι Υφυπουργοί πραγματοποιούν τα κυβερνητικά προγράμματα;

7. Είναι σημαντική η ανεξαρτησία των Δικαστών και γιατί;

Β. Να βάλεις σε κύκλο το γράμμα που αντιστοιχεί στη σωστή απάντηση.

1. Η Κυβέρνηση παραιτείται όταν:

- α) Το ζητήσει η Αντιπολίτευση**
- β) Το αποφασίσει ο Πρόεδρος της Δημοκρατίας**
- γ) Δεν πάρει ψήφο εμπιστοσύνης από τη Βουλή**

2. Η Κυβέρνηση αποτελείται από:

- α) Τον Πρόεδρο της Δημοκρατίας και τους Υπουργούς**
- β) Τον Πρωθυπουργό και τους Υπουργούς**
- γ) Τον Πρωθυπουργό και τους Βουλευτές**

Γ. Να χαρακτηρίσεις τις παρακάτω προτάσεις ως σωστές ή λανθασμένες, βάζοντας σε κύκλο το αντίστοιχο γράμμα (Σ για τις σωστές Λ για τις λανθασμένες).

Η Βουλή συνεδριάζει
μυστικά Σ Λ

Η Βουλή μπορεί να
αποσύρει την εμπιστοσύνη
της από ένα μέλος της
Κυβέρνησης ή και από
ολόκληρη την Κυβέρνηση Σ Λ

Ο Πρόεδρος της
Δημοκρατίας ασκεί
έλεγχο στις πράξεις
της Κυβέρνησης Σ Λ

**Κάποιοι Υπουργοί
μπορεί να είναι
εξωκοινοβουλευτικοί**

Σ Λ

**Οι Δικαστές οφείλουν
να δικάζουν ανεξάρτητα
από τους νόμους**

Σ Λ

**Οι Δικαστές οφείλουν
να αιτιολογούν τις
αποφάσεις που
παίρνουν**

Σ Λ

ΕΥΡΕΤΗΡΙΟ ΕΝΝΟΙΩΝ – ΟΡΩΝ – ΑΡΚΤΙΚΟΛΕΞΩΝ

A

- Αγωγή Καταναλωτή Β, 141**
 Περιβάλλοντος Ε, 130
 Υγείας Ε, 124
- Αειφόρος Ανάπτυξη**
 βλ. βιώσιμη ανάπτυξη
- Αθλητισμός Β, 155**
- Αλληλεπίδραση**
 (ατόμου-κοινωνίας)..... Α, 43
- Ανεξιθρησκία..... Ε, 96**
- Ανισότητα**
 (κοινωνική)..... Β, 119, Α, 116, Γ, 91
- Ανώτατο Συμβούλιο Επιλογής**
 Προσωπικού (Α.Σ.Ε.Π.) Ε, 17
- Αξία (κοινωνική) Α, 110**
- Απαράγραπτα εγκλήματα..... ΣΤ, 150**
- Απαρτχάιντ..... ΣΤ, 159**

Αποκεντρωτικό	
σύστημα.....	Ε, 12
Αρχή Διάκρισης	
Λειτουργιών.....	Γ, 78, Γ, 96
Αρχή Προστασίας Δεδομένων	
Προσωπικού Χαρακτήρα	Ε, 90
Ασφάλεια (προσωπική).....	Γ, 88
Άτομα Με Ειδικές Ανάγκες	
(Α.Μ.Ε.Α.).....	Ε, 65
Αττικό Μετρό.....	ΣΤ, 45
Τραμ	Α, 138
Αυτοδιοίκηση.....	Ε, 14
Αυτοέλεγχος	Β, 95

Β

Βία αθλητική	Β, 155 -165
Βιομηχανική επανάσταση	Α, 130
Βιώσιμη ανάπτυξη.....	Β, 142, Ε, 129
Βουλή	Δ, 76 -98, Δ, 123 -124
Εφήβων.....	Δ, 84 -86

Γ

Γάμος..... Β, 34, Β, 58

Γενική Γραμματεία

Απόδημου Ελληνισμού ΣΤ, 171

Γενική Γραμματεία

Νέας Γενιάς ΣΤ, 85

Γενετική ταυτότητα (DNA) Ε, 86

Γενοκτονία ΣΤ, 150

Γιατροί του κόσμου... Β, 121, ΣΤ, 145

Γιατροί χωρίς

σύνορα Β, 121, ΣΤ, 145

Δ

Δημογραφικός..... ΣΤ, 165

Δημοκρατία Γ, 57-69

Προεδρευόμενη Γ, 61

Προεδρική Γ, 61

Βασιλευόμενη Γ, 60

Δημόσια επιχείρηση Ε, 16

Δημοτικό διαμέρισμα Ε, 20

Δημοψήφισμα Γ, 59, Γ, 68

Διαθεματικότητα..... Α, 9-13
Διαστρωμάτωση κοινωνική ... Α, 117
Διαφάνεια Δ, 37, Δ, 45
Διεθνείς Οργανισμοί..... ΣΤ, 117 επ.
Διεθνές Ανθρωπιστικό Δίκαιο.. ΣΤ, 151
Διεθνές Δίκαιο ΣΤ, 105 επ.
Διεθνές Δικαστήριο
της Χάγης..... ΣΤ, 124
Διεθνή Ανθρώπινα
Δικαιώματα Ε, 68
Διεθνής Αμνηστία Β, 111, ΣΤ, 144
Διεθνής Ερυθρός Σταυρός ... ΣΤ, 155
Δικαιοσύνη..... Β, 97
Δικαστήρια Γ, 102, Δ, 128
Δικαστική
λειτουργία Γ, 96, Δ, 115
Δικαιώματα
ατομικά Ε, 57, Ε, 70 επ.
κοινωνικά .. Ε, 58, Ε, 112-116
πολιτικά Ε, 57, Ε 110-111
Δικτατορία Γ, 53

Ε

Εθελοντισμός	Α, 56, ΣΤ, 85
Εθνικό κράτος	Γ, 24
Έθνος	Γ, 22
Εκλογές Βουλευτικές	Δ, 13
Δημοτικές	Δ, 13
Ευρωεκλογές	Δ, 14
Εκλογικές Περιφέρειες	Δ, 32
Εκλογικό σώμα	Δ, 12
Μέτρο	Δ, 27
Σύστημα	Δ, 24
Εκτελεστική λειτουργία	Γ, 96
Έλεγχος κοινωνικός	Β, 90
Εναλλακτική θητεία	Ε, 75
Επιστολική ψήφος	Δ, 18
Ευρώ	ΣΤ, 61
Εκπαιδευτικά Προγράμματα	
Ευρωπαϊκά	ΣΤ, 85

Ευρωπαϊκή

Ένωση..... Γ, 24, Δ, 51, ΣΤ, 10 επ.

Επιτροπή.....ΣΤ, 26, ΣΤ, 53

Οικονομική

Κοινότητα.....ΣΤ, 12, ΣΤ, 17

Ευρωπαϊκό

Δικαστήριο.....ΣΤ, 54, ΣΤ, 60

Δικαστικό Δίκτυο

(eurojust) Δ, 117

Κοινοβούλιο ΣΤ, 26-45

Νέων ΣΤ, 44

Συμβούλιο.....ΣΤ, 26, ΣΤ, 47

Ευρωπαίος

Διαμεσολαβητής ΣΤ, 55

Εφημερίδα της

Κυβερνήσεως..... Δ, 88, Δ, 100

G

Greenpeace ...Ε, 127, Ε, 131, ΣΤ, 141

Η

Ηλεκτρονική Δημοκρατία..... ΣΤ, 84

Θ

Θανατική ποινή Β, 92

Θέση κοινωνική Α, 91-95
κατακτημένη/δοτή.....Α, 93-94

Θεσμοθέτηση Β, 20

Θεσμοποίηση..... Β, 21

Θεσμός Β, 12 επ.

Τυπικός/άτυπος ... Β, 20-21

Θρησκευτική ελευθερία..... Ε, 96

Ι

Ίδρυμα Μαραγκοπούλου Ε, 49

Ιθαγένεια.....Δ, 12

Ινστιτούτο καταναλωτή Β, 111

Ισότητα Ε, 71-80

ευκαιριών Ε, 75

φύλων Ε, 73

Κ

- Κανόνες** Α, 102, Α, 110-113,
..... Β, 90, Γ, 14
 Τυπικοί/άτυποι ... Α, 112-113
- Κάστα**..... Α, 117
- Καταναλωτισμός**..... Β, 130, Β, 140
- Κεντρική Ένωση Δήμων
(Κ.Ε.Δ.Ε.)** Ε, 8
- Κέντρο Ενημέρωσης Για Θέματα
Ισότητας (Κ.Ε.Θ.Ι.)**..... Ε, 138
- Κέντρα Απασχόλησης
Περίθαλψης Ηλικιωμένων
(Κ.Α.Π.Η.)** Α, 81
- Κινήματα κοινωνικά** Β, 126, Δ, 38
- Κινητικότητα**..... Α, 120
- Κλωνοποίηση** Ε, 86
- Κοινή γνώμη** Ε, 98
- Κοινωνία**..... Α, 38-40, Α, 137, Β, 116
 Παραδοσιακή Α, 134
 **πλανητική (πλανητικό
χωριό)** Δ, 54, Δ, 55

πληροφορίας..	Δ, 95, ΣΤ, 79
πολυπολιτισμική.....	Α, 63
πλουραλιστική	Δ, 38
πολιτική	Γ, 11
πολιτών.....	Δ, 42
Κοινωνικά προβλήματα ..	Β, 113 επ.
Κοινωνικοποίηση	Β, 55 επ.
Κόμμα πολιτικό.....	Δ, 35-38
Κράτος.....	Β, 75, Γ, 24
Κοινωνικό.....	Γ, 91, Ε, 112
Δικαίου	Γ, 84-86
Κυβέρνηση.....	Δ, 88, Δ, 108-110, Δ, 126-128
Κυκλοφοριακή Αγωγή.....	Β, 149
Κώδικας Οδικής	
Κυκλοφορίας (Κ.Ο.Κ.).....	Β, 148

Λ

Λαϊκή Νομοθετική

 Πρωτοβουλία

Γ, 59

 Κυριαρχία.....

Γ, 79

Λογοκρισία..... Ε, 99

M

Μεταβολή (κοινωνική)..... Α, 129 επ.

Μη Κυβερνητικές

**Οργανώσεις Β, 27, Β, 125,
..... Δ, 50, ΣΤ, 140**

**Μ.Μ.Ε. Β, 27, Β, 76, Β, 84, Β, 157,
..... Β, 162, Δ, 53-60, Ε, 99**

Μοναρχία.....Γ, 53

Μονογονεϊκή Οικογένεια..... Β, 37

N

NATO (North Atlantic

Organisation) ΣΤ, 135

Νομαρχιακή Αυτοδιοίκηση Ε, 30

Νομικά Πρόσωπα Ε, 14

Νομοθεσία, νόμος..... Β, 96

Νομοθετική

Λειτουργία Γ, 96, Δ, 76

Ο

Οικογένεια Β, 34, Β, 64, Β, 68

πυρηνική/εκτεταμένη .. Β, 35-36

Οικονομική και Νομισματική

Ένωση (Ο.Ν.Ε.) ΣΤ, 61

Οικουμενική Διακήρυξη

Δικαιωμάτων

ΑνθρώπουΑ, 98, ΣΤ, 148, ΣΤ, 153

Ολυμπιακή εκχειρίδα..... ΣΤ, 174

Ολυμπιακοί Αγώνες ΣΤ, 175

Ομάδες κοινωνικές..... Α, 39 επ.

ευάλωτες.....Α, 64, ΣΤ, 79

ΟμογενείςΓ, 24, ΣΤ, 171

Οργανισμός Απασχόλησης

Εργατικού Δυναμικού

(Ο.Α.Ε.Δ.)Α, 126

Οργανισμός για την Ασφάλεια

και τη Συνεργασία στην

Ευρώπη (Ο.Α.Σ.Ε.)..... ΣΤ, 137

Οργανισμός Ηνωμένων

Εθνών (Ο.Η.Ε.) ... Β, 126, ΣΤ, 120 επ.

**Οργανισμοί Τοπικής
Αυτοδιοίκησης (Ο.Τ.Α.)..... Ε, 19**

Π

Παγκοσμιοποίηση Α, 130

Παιδικά Χωριά SOS Β, 41

Παραοικονομία Β, 136

Παραολυμπιακοί Αγώνες..... Β, 159

Παραπληροφόρηση Β, 78, Δ, 56

Πατριαρχική οικογένεια Β, 35

Περιφέρεια διοικητική Ε, 15

Πόλις..... Γ, 12

Πολιτεία Γ, 11-20

Πολίτευμα Γ, 52

Πολιτική..... Γ, 32

Πολίτης Γ, 32

ενεργός Δ, 42-50

Πολιτισμός Α, 32

Πολυκομματισμός..... Δ, 37

Πράξη Νομοθετικού

Περιεχομένου Γ, 98

Προεδρικό διάταγμα...Δ, 100, Δ, 110
Πρόεδρος Δημοκρατίας ... Γ, 61, Γ, 81,
..... Δ, 99 -107, Δ, 125
Προκατάληψη..... Α, 63, Β, 136
Προσηλυτισμός Ε, 96
Προϋπολογισμός.....Δ, 94, ΣΤ, 42
ΠρωθυπουργόςΔ, 109
Πρωταθλητισμός..... Β, 157

Ρ

ΡατσισμόςΑ, 64, Α, 70, Β, 122
Ρόλος κοινωνικός.....Α, 100-104

Σ

Σύγκρουση ΡόλωνΑ, 104
Συμβούλιο Ευρώπης..... ΣΤ, 140
Συμπεριφορά.....Α, 42
Συνήγορος του Παιδιού Β, 53
Πολίτη Ε, 92
Συνθήκη Μάαστριχτ..... ΣΤ, 12
Ρώμης ΣΤ, 12
Σέγκεν ΣΤ, 82

Συνοικιακά Συμβούλια..... Ε, 20
ΣύνταγμαΓ, 70-76, Δ, 36, Ε, 60
 Ευρωπαϊκό ...ΣΤ, 13, ΣΤ, 80

Τ

Τάξη κοινωνική Α, 118
Ταύτιση Β, 84
Τεχνολογική Επανάσταση..... Α, 130
Τύπου ελευθερία Ε, 97

Υ

Υγεία Ε, 123
Ύπατη Αρμοστεία Ο.Η.Ε.
 για τους πρόσφυγες ΣΤ, 131
Υπογεννητικότητα Β, 37
Υποσιτισμός Β, 138
Υπουργείο Παιδείας Β, 73, Β, 91,
 Δ, 109, Ε, 117
Υφυπουργός Δ, 110

U

Unesco..... ΣΤ, 124

Unicef..... Β, 121, Β, 126

Φ

Φτώχεια Β, 130-142

 σχετική-απόλυτη .. Β, 130-131

W

WWF..... Β, 111, ΣΤ, 141

Χ

Χαρακτηριστικά

 ατομικά / κοινωνικάΑ, 42

Χώροι Υγειονομικής Ταφής

 Αποριμμάτων (Χ.Υ.Τ.Α.)..... Ε, 26

Ψ

Ψήφος.....Δ, 18

ΨηφοφορίαΔ, 17

Ψυχρός πόλεμος ΣΤ, 135

[Α, Β, Γ, Δ, Ε, ΣΤ = τόμοι 1, 2, 3, 4, 5, 6]

Ευρετήριο Ηλεκτρονικών Διευθύνσεων που αναφέρονται στο Βιβλίο

1. Γενικοί Αναζητητές

- www.google.com, www.in.gr

2. Δημόσιες και Ανεξάρτητες Υπηρεσίες, Αρχές και πολιτικά κόμματα

- Αρχή Προστασίας Προσωπικών Δεδομένων: www.dpa.gr
- Ανώτατο Συμβούλιο Απόδημου Ελληνισμού: www.sae.gr
- Γενική Γραμματεία Αθλητισμού: www.sports.gov.gr
- Γενική Γραμματεία Απόδημου Ελληνισμού: www.ggae.gr
- Γενική Γραμματεία Ισότητας: www.isotita.gr
- Γενική Γραμματεία Νέας Γενιάς: www.neagenia.gr

- **Εθνικό Κοινοβούλιο:**
www.parliament.gr
- **Εθνικό Τυπογραφείο:** www.etk.gr
- **Εθνικός Οργανισμός Τουρισμού:**
www.not.gr
- **Ελληνικό Συμβούλιο για τους Πρόσφυγες:** www.gcr.gr
- **Κέντρο Έρευνας για Θέματα Ισότητας (Κ.Ε.Θ.Ι.):** www.kethi.gr
- **Κομμουνιστικό Κόμμα Ελλάδας (Κ.Κ.Ε.):** www.kke.gr
- **Νέα Δημοκρατία (Ν.Δ.):** www.nd.gr
- **Οργανισμός Απασχόλησης Εργατικού Δυναμικού (Ο.Α.Ε.Δ.):**
www.oaed.gr
- **Πανελλήνιο Σοσιαλιστικό Κίνημα (Π.Α.Σ.Ο.Κ.):** www.pasok.gr
- **Προεδρία της Δημοκρατίας:**
www.presidency.gr
- **Συνασπισμός:** www.syriza.gr

- **Συνήγορος του Πολίτη:**
www.synigoros.gr

Οι ηλεκτρονικές διευθύνσεις όλων των Υπουργείων αναφέρονται στις σελίδες 111 - 113 του τόμου 4.

3. Διεθνείς Θεσμοί

- **Διεθνής Ερυθρός Σταυρός:**
www.icrc.org
- **Ελληνικό Παρατηρητήριο Συμφωνιών Ελσίνκι:**
www.greekhelsinki.gr
- **Ευρωπαϊκό Δικαστήριο Ανθρωπίνων Δικαιωμάτων:**
www.echr.coe.int
- **NATO:** **www.nato.int**
- **O.H.E.:** **www.un.org**
- **Ύπατη Αρμοστέία O.H.E. για τους πρόσφυγες:** **www.unhcr.org**
- **Unesco:** **www.unesco.org**
- **Unicef:** **www.unicef.gr**

4. Ειδικές Ιστοσελίδες

- Αντιντόπινγκ: www.podoping.gr
- Άτομα με Ειδικές Ανάγκες:
www.disability.gr
- Αττικό μετρό: www.metro.gr
- Αττικό τραμ: www.tram.gr
- Ίδρυμα Μαραγκοπούλου:
www.mfhr.gr
- Νόμπελ (Βραβεία):
www.nobelprizes.com

5. Ευρωπαϊκή Ένωση

- Ευρωπαϊός Διαμεσολαβητής:
www.europa.eu.int/institutions/ombudsman/
- Ευρωπαϊκή Επιτροπή:
www.ee.gr, www.europa.eu.int
- Ευρωπαϊός Καταναλωτής:
www.yomag.net
- Ευρωπαϊκό Κοινοβούλιο:
www.europarlament.gr

6. Μη Κυβερνητικές Οργανώσεις

- **Γιατροί του Κόσμου:**

www.mdgreece.gr

- **Γιατροί χωρίς Σύνορα:**

www.msf.gr

- **Διεθνής Αμνηστία:**

www.amnesty.gr

- **Ένωση Καταναλωτών Ποιότητας Ζωής (Ε.Κ.ΠΟΙ.ΖΩ.):**

www.ekpizo.gr

- **Greenpeace: www.greenpeace.gr**

- **Ινστιτούτο Καταναλωτή (ΙΝ.ΚΑ.):**

www.inka.gr

- **Παιδικά χωριά ΣΟΣ:**

www.sos_village.gr

- **WWF: www.wwf.gr**

7. Περιοδικά

- **Γαϊόραμα: www.georama.gr**

- **National Geographic:**

www.nationalgeographic.gr

Φωτογραφίες και πίνακες που χρησιμοποιήθηκαν ανά Κεφάλαιο:

Κεφ.1: πίν.1.1 Τσαούσης Δ.Γ, Η κοινωνία του Ανθρώπου, Gutenberg, (1987), φωτ.1.3 Ελευθεροτυπία.

Κεφ.2: φωτ.2.3, 2.4, 2.7 Ελευθεροτυπία, σκίτσα για το ρατσισμό από το φυλλάδιο της ΕΕ Εγώ ρατσιστής;, φωτ.2.5, 6 Καθημερινή.

Κεφ.3: φωτ.3.8 Από το φυλλάδιο Οικογενειακού Δικαίου της Γενικής Γραμματείας Ισότητας (1983), φωτ. 3.10, 11, 16 Ελευθεροτυπία.

Κεφ.4: φωτ.4.6. Αναγνωστικό Α΄ Δημοτικού ΟΕΔΒ για τα έτη 1955-1978, φωτ.4.7 (διευρυμένη οικογένεια) Το παιδί στην παραδοσιακή και στη σύγχρονη κοινωνία, εκδ. Ελληνικά Γράμματα (2002), 4.8 Καθημερινή.

Κεφ.5: φωτ.5.10 Διεθνής Αμνηστία, φωτ.5.12 Καθημερινή.

Κεφ.6: πίν.6.1, 6.2, 6.3 Ελευθεροτυπία, φωτ. 6.8, 6.9, 6.10 Ελευθεροτυπία.

Κεφ.7: φωτ.7.3 Δημοκρατία: 80 Ερωτήσεις και Απαντήσεις, Ίδρυμα Μαραγκοπούλου/Unesco, Εστία (1996), φωτ.7.5, 7.6 Ελευθεροτυπία.

Κεφ.8: φωτ.8.3, 8.5, Καθημερινή, φωτ.8.7, 8.11 Δημοκρατία: 80 Ερωτήσεις και Απαντήσεις, Ίδρυμα Μαραγκοπούλου/Unesco, Εστία (1996), 8.9 UNESCO.

Κεφ.9: φωτ.9.1, 9.3, 9.4, 9.6, πίν. 9.1 Ελευθεροτυπία, φωτ.9.5, 9.7 Η Ελλάδα του 20ού αιώνα, Επτά Ημέρες Καθημερινή.

Κεφ.10: πίν.10.3 περιοδικό Βουλής, φωτ. 10.6 Ίδρυμα Καραμανλή, γραφείο Χρ. Σαρτζετάκη, Ελευθεροτυπία.

Κεφ.11: φωτ.11.4 Βουλή.

Κεφ.12: πίν. 12.1 Eurostat, φωτ.12.4 Ελευθεροτυπία, φωτ.12.12, 12.13. Greenpeace, φωτ. 12.14 Ελευθεροτυπία.

Κεφ. 13: φωτ.13.4 Ίδρυμα Καραμανλή, φωτ.13.16 γραφείο Πρωθυπουργού. Όλο το άλλο φωτογραφικό υλικό προέρχεται από την Ευρωπαϊκή Ένωση.

Κεφ.14: πίν. 14.1: Ζακάρ Ανρί, Πέντε δισεκατομμύρια άνθρωποι σε ένα πλεούμενο, Ροές (1989). φωτ.14.16 Γενική Γραμματεία Απόδημου Ελληνισμού, πίν. 14.2 ΟΗΕ, πίν. 14.4 Ολυμπιακή Επιτροπή. Όλο το υπόλοιπο υλικό προέρχεται από δημόσιες Υπηρεσίες (Υπουργεία, Βουλή, Προεδρία της Δημοκρατίας κ.ά.) και τους ευχαριστούμε.

Θερμά ευχαριστούμε την κα Έλλη Μητράκου, για την παραχώρηση

του φωτογραφικού υλικού της Βουλής, τους υπεύθυνους φωτογραφικού υλικού του Ιδρύματος Καραμανλή, το γραφείο του Ευρωπαϊκού Κοινοβουλίου στην Αθήνα και το Δημήτρη Βάκη για την ηλεκτρονική επεξεργασία όλων των πινάκων του βιβλίου.

ΠΕΡΙΕΧΟΜΕΝΑ 4ου ΤΟΜΟΥ

ΜΕΡΟΣ Β΄

ΕΝΟΤΗΤΑ ΙΙ: ΤΟ ΑΤΟΜΟ ΚΑΙ Η ΠΟΛΙΤΕΙΑ

Κεφάλαιο 9: Εκλογές, κόμματα,
ΜΜΕ 6

Κεφάλαιο 10: Οι λειτουργίες
του κράτους 72

Ευρετήριο όρων – εννοιών 137

Ευρετήριο ηλεκτρονικών
διευθύνσεων 152

Βάσει του ν. 3966/2011 τα διδακτικά βιβλία του Δημοτικού, του Γυμνασίου, του Λυκείου, των ΕΠΑ.Λ. και των ΕΠΑ.Σ. τυπώνονται από το ΙΤΥΕ - ΔΙΟΦΑΝΤΟΣ και διανέμονται δωρεάν στα Δημόσια Σχολεία. Τα βιβλία μπορεί να διατίθενται προς πώληση, όταν φέρουν στη δεξιά κάτω γωνία του εμπροσθόφυλλου ένδειξη «ΔΙΑΤΙΘΕΤΑΙ ΜΕ ΤΙΜΗ ΠΩΛΗΣΗΣ». Κάθε αντίτυπο που διατίθεται προς πώληση και δεν φέρει την παραπάνω ένδειξη θεωρείται κλεψίτυπο και ο παραβάτης διώκεται σύμφωνα με τις διατάξεις του άρθρου 7 του νόμου 1129 της 15/21 Μαρτίου 1946 (ΦΕΚ 1946,108, Α').

Απαγορεύεται η αναπαραγωγή οποιουδήποτε τμήματος αυτού του βιβλίου, που καλύπτεται από δικαιώματα (copyright), ή η χρήση του σε οποιαδήποτε μορφή, χωρίς τη γραπτή άδεια του Υπουργείου Παιδείας, Έρευνας και Θρησκευμάτων / ΙΤΥΕ - ΔΙΟΦΑΝΤΟΣ.